

- SMART LIFT 2.30 SL**
- HYMAX S 3000**
- SMART LIFT 2.35 SL**
- HYMAX S 3500**
- SMART LIFT 2.40 SL**
- HYMAX S 4000**



Manuel d'exploitation

Manuel d'exploitation et carnet de contrôle

Numéro de série :

Adresse de revendeur / téléphone

Fabriqué en Allemagne



Nussbaum **ATT**

Otto Nußbaum GmbH & Co.KG // Korker Straße 24//D-77694 Kehl-Bodersweier
Tél. : +49(0)7853/8990 fax : +49(0)7853/8787
email:info@nussbaum-lifts.de//http://www.nussbaum-lifts.de

Sommaire

Introduction	3
Rapport d'installation	5
Rapport de remise	6
1 Informations générales	7
1.1 Installation et contrôle de la plateforme de levage	7
1.2 Mises en garde	7
2 Fiche de base de la plateforme de levage	8
2.1 Fabricant	8
2.2 Domaine d'application	8
2.3 Modifications de la structure	9
2.4 Changement du lieu d'installation	9
2.5 Déclarations de conformité	10
3 Informations techniques	13
3.1 Caractéristiques techniques	13
3.2 Dispositifs de sécurité	14
3.3 Fiches techniques	15
3.3.1 Fiches techniques 2.30 SL	15
3.3.2 Fiches techniques 2.35 SL	18
3.3.3 Fiches techniques 2.40 SL	21
3.4 Schémas électriques	23
4 Prescriptions de sécurité	28
5 Manuel d'exploitation	29
5.1 Positionnement du véhicule	29
5.2 Levage du véhicule	30
5.3 Synchronisation de la plateforme de levage	31
5.4 Abaissement du véhicule	31
5.5 Affichage à DEL sur le module de commande	32
6 Comportement à adopter en cas de dysfonctionnement	34
6.1 Abaissement de secours	35
6.2 Blocage sur un obstacle	35
6.3 Déclenchement du mécanisme de sécurité	36
6.4 Compensation manuelle des chariots de levage	36
6.5 Réajustage des « Arrêts supérieur et inférieur »	36
7 Maintenance et entretien de la plateforme de levage	38
7.1 Plan de maintenance	39
7.2 Nettoyage de la plateforme de levage	44
7.3 Réajustage de la courroie Polyflex	45
7.4 Contrôle/remplacement du système d'écrou de levage	46
7.5 Contrôle de la stabilité de la plateforme de levage	47
8 Montage et mise en service	47
8.1 Directives de montage	47
8.1.1 Installation et chevillage de la plateforme de levage	47
8.1.2 Montage électrique et branchement de l'alimentation électrique	49
8.2 Montage des bras porteurs	52
8.3 Mise en service	52
8.4 Changement du lieu d'installation	52
9 Contrôle de sécurité	59
9.1 Notice de montage du blocage de la baguette de retenue	59
Contrôle de sécurité initial avant la mise en service	65
Contrôle de sécurité récurrent et maintenance	66
Contrôle de sécurité exceptionnel	79

Introduction

Les produits Nußbaum reposent sur de nombreuses années d'expérience. L'exigence de qualité élevée et le concept supérieur garantissent la fiabilité, une longue durée de vie et une exploitation économique. Pour prévenir les dommages et risques inutiles, il convient de lire attentivement le présent manuel d'exploitation et de respecter son contenu en toutes circonstances.

Toute utilisation autre ou dépassant le cadre de l'objectif décrit est considérée comme non conforme.

La société Otto Nussbaum GmbH & Co. KG décline toute responsabilité pour les dommages qui en découlent. Le risque appartient au sein utilisateur.

L'utilisation conforme implique aussi :

- Le respect de toutes les consignes figurant dans le présent manuel d'exploitation et
- Le respect des opérations d'inspection et de maintenance, ainsi que des contrôles prescrits.
- Le manuel d'exploitation doit être respecté par toutes les personnes intervenant sur la plateforme de levage. Cela s'applique notamment au chapitre 4 « Consignes de sécurité ».
- Outre les consignes de sécurité figurant dans le manuel d'exploitation, il convient de respecter les règles et réglementations applicables sur le site d'exploitation.
- Manipulation conforme de l'installation.

Obligations de l'exploitant :

L'exploitant s'engage à ne laisser intervenir sur l'installation que des collaborateurs qui

- Sont familiarisés avec les réglementations fondamentales relatives à la sécurité du travail et de la prévention des risques et instruits pour l'utilisation de la plateforme de levage.
- Ont lu et compris le chapitre relatif à la sécurité ainsi que les mises en garde figurant dans le présent manuel d'exploitation, et qui ont confirmé ce fait par leur signature.

Risques liés à l'intervention sur l'installation :

Les produits Nussbaum sont conçus et fabriqués selon l'état de la technique et els règles de sécurité reconnues. Néanmoins, l'utilisation non conforme peut générer des risques pour l'intégralité physique et la vie de l'utilisateur ou provoquer la détérioration de biens matériels.

L'installation ne doit être exploitée que :

- Dans le cadre de son utilisation conforme.
- Si elle présente un état de sécurité irréprochable.

Mesures organisationnelles

- Le manuel d'exploitation doit être conservé à tout moment sur le lieu d'exploitation de l'installation.
- Outre le manuel d'exploitation, il convient de respecter et d'afficher les réglementations générales légales et autres au sujet de la prévention des risques et de la protection de l'environnement.
- Le comportement conscient de la sécurité et des risques des collaborateurs doit être contrôlé au moins occasionnellement en tenant compte du manuel d'exploitation !
- Utiliser des équipements de protection individuels dans la mesure où ils sont nécessaires ou prescrits par la loi.
- Les plaquettes de sécurité et de mise en garde sur l'installation doivent toujours être lisibles !
- Les pièces détachées doivent correspondre aux exigences techniques définies par le fabricant. Cela n'est assuré qu'en cas d'utilisation de pièces détachées d'origine.
- Respecter les délais prescrits ou indiqués dans le manuel d'exploitation pour les contrôles/inspections récurrents.

Opérations de maintenance, élimination des défaillances

- Respecter les opérations et intervalles de réglage, de maintenance et d'inspection prescrits dans le manuel d'exploitation, y compris les indications relatives au remplacement de pièces/sous-ensembles ! Ces opérations ne doivent être réalisées que par des spécialistes ayant participé à une formation en usine spéciale.

Garantie et responsabilité

- De manière générale, nos « Conditions générales de vente et de livraison » s'appliquent.
- Les droits de garantie et de responsabilité pour les dommages corporels et matériels sont exclus, si ceux-ci sont dus à une ou plusieurs des causes suivantes :
- Utilisation non conforme de l'installation
- Montage, mise en service, commande et maintenance non-conformes de l'installation
- Exploitation de l'installation avec des dispositifs de sécurité défectueux ou des dispositifs de sécurité et de protection non opérationnels ou n'ayant pas été montés correctement.
- Le non-respect des consignes figurant dans le manuel d'exploitation au sujet du transport, du stockage, du montage, de la mise en service, de l'exploitation, de la maintenance et de l'équipement de l'installation.
- Les modifications structurelles arbitraires de l'installation.
- Modification arbitraire des (par ex. les rapports d'entraînement : puissance, vitesse de rotation, etc.)
- Les réparations non conformes.
- Les catastrophes provoquées par des influences externes ou les cas de force majeure.



Après le montage, il convient de compléter, signer et copier cette fiche avant d'en retourner l'original au fabricant dans un délai d'une semaine. La copie est jointe au carnet de contrôle

Otto Nußbaum GmbH & Co. KG
Korker Straße 24
D-77694 Kehl-Bodersweier

Rapport d'installation

La plateforme de levage.....

Avec le numéro de série.....a été montée le

Chez la société.....à

Son fonctionnement et sa sécurité ont été contrôlés et elle a été mise en service.

Le montage a été réalisé par l'exploitant / un spécialiste (rayer la mention inutile).

Après le contrôle du fonctionnement et de la sécurité par un monteur qualifié, la plateforme de levage est remise à l'exploitant afin que celui-ci procède à son raccordement électrique (par ex. à l'aide d'une fiche). Le branchement électrique de la plateforme de levage à l'alimentation électrique est réalisé sur site par un électricien qualifié. (voir indications figurant sur le schéma électrique)

L'exploitant conforme l'installation conforme de la plateforme de levage. Il confirme également avoir lu et respecter les informations figurant dans le présent manuel d'exploitation et le carnet de contrôle, ainsi que de conserver ces documents de sorte qu'ils soient accessibles à tout moment aux opérateurs instruits.

Le spécialiste confirme l'installation conforme de la plateforme de levage, avoir lu toute les informations figurant dans le présent manuel d'exploitation et le carnet de contrôle et avoir remis la documentation à l'exploitant.

Chevilles utilisées(*) : _____(type/marque)

Profondeur d'ancrage minimale(*) respectée : _____mm ok

Couple de serrage (*) respecté : _____NM ok

.....
 Date Nom, exploitant et cachet de la société Signature de l'exploitant

.....
 Date Nom, spécialiste Signature du spécialiste

Partenaire de service :.....(Cachet)

(*) Voir fiche jointe des fabricants de chevilles

Rapport de remise

La plateforme de levage.....

Avec le numéro de série.....a été montée le

Chez la société..... à

Son fonctionnement et sa sécurité ont été contrôlés et elle a été mise en service.

Après l'installation de la plateforme, les personnes indiquées ci-dessous (opérateurs) ont été instruites par un monteur formé du fabricant ou d'un concessionnaire (spécialiste) dans la conduite et l'entretien du dispositif de levage.

Dans le cadre de cette remise et instruction, la procédure d'entretien Nussbaum a été apposée sur la plateforme de levage.

(Date, nom, signature, rayer les lignes restées libres)

.....
Date	Nom	Signature

.....
Date	Nom	Signature

.....
Date	Nom	Signature

.....
Date	Nom	Signature

.....
Date	Nom	Signature

.....
Date	Nom du spécialiste	Signature du spécialiste

Partenaire de service :

1 Informations générales

La documentation technique contient d'importantes informations au sujet de l'exploitation sûre et de la conservation de la sûreté de fonctionnement de la plateforme de levage.

- Pour justifier du montage de la plateforme, le formulaire Rapport d'installation doit être retourné complété et signé au fabricant.
- Ce carnet de contrôle contient des formulaires pour justifier des contrôles de sécurité initial, récurrents et exceptionnels. Utiliser les formulaires pour la documentation des contrôles et conserver les formulaires complétés dans el carnet de contrôle.
- Les modifications de la structure ou le déménagement de l'installation doivent être inscrits sur la fiche de base de la plateforme.

1.1 Installation et contrôle de la plateforme de levage

Les opérations pertinentes pour la sécurité réalisées sur la plateforme de levage, ainsi que les contrôles de sécurité ne doivent être effectués que par des collaborateurs formés spécifiquement à cet effet. De manière générale et dans la présente documentation, ils sont désignés par les termes experts et spécialistes (personnes habilitées).

- Les experts sont des personnes (ingénieurs indépendants, experts d'organismes de contrôle (TÜV)), qui, en raison de leur formation et de leur expérience, sont habilités à contrôler et évaluer des plateformes de levage. Ils connaissent les réglementations applicables en matière de protection du travail et de prévention des risques.
- Les spécialistes (personnes habilitées) sont des personnes qui disposent de connaissances et d'expériences suffisantes en matière de plateformes de levage et ont participé à une formation en usine spéciale dispensée par le fabricant de plateformes de levage (Les monteurs SAV du fabricant et des concessionnaires sont des spécialistes).

1.2 Mises en garde

Pour l'identification des points à risques et informations importantes, trois symboles aux significations suivantes sont utilisés. Veiller tout particulièrement aux passages de texte identifiés par ces symboles.



Danger ! Désigne un risque pour l'intégrité physique ou la vie. Danger de mort en cas de réalisation non conforme du processus ainsi identifié !



Prudence ! Désigne un avertissement contre d'éventuelles détériorations de la plateforme de levage et d'autres valeurs matérielles de l'exploitant en cas de réalisation non conforme du processus ainsi identifié !



Remarque ! Attire l'attention sur une fonction essentielle ou une remarque importante !

2 Fiche de base de la plateforme de levage

2.1 Fabricant

Otto Nußbaum GmbH & Co.KG
 Korcker Strasse 24
 D-77694 Kehl-Bodersweier

2.2 Domaine d'application

La plateforme est un outil de levage destiné au levage de véhicules motorisés d'un poids total de (* voir liste) dans le cadre de l'exploitation normale d'un atelier, avec une répartition de charge max. de (2:3**) (1:3***) dans le sens d'accès ou dans le sens opposé. La sollicitation individuelle d'un seul ou de deux bras porteurs est interdite.

L'installation de la plateforme de levage de série est interdite dans les ateliers à risques d'incendie et d'explosion, ainsi que dans les environnements humides (espaces extérieurs, atelier de lavage, etc.)

La commande de la plateforme de levage s'effectue directement depuis la colonne de commande (voir Fiche technique).

Après toute modification de la structure ainsi qu'après des réparations majeures effectuées sur des éléments porteurs, la plateforme de levage doit être contrôlée par un expert et les modifications confirmées. Lors d'un changement du lieu d'installation, la plateforme de levage doit être contrôlée par un spécialiste et les modifications conformées.

(*) Capacités de levage de la série SL (SL = SMART LIFT) :

SMART LIFT 2.30 SL / HYMAX S 3000** = 3000 kg
 SMART LIFT 2.35 SL / HYMAX S 3500** = 3500 kg
 SMART LIFT 2.40 SL / HYMAX S 4000*** = 4000 kg

Variante de bras porteur	Bras standard	Bras MINI-MAX (MM)	DT Bras porteur	Sport Cars Bras porteur (SC)
SMART LIFT 2.30 SL HYMAX S 3000	590-900 mm 940-1495 mm	600-980 mm 1000-1480 mm 232SL28000TG	480-870 mm 940-1495 mm	—
SMART LIFT 2.35 SL HYMAX S 3500	505-823 mm 940-1495 mm	—	570-1160 mm 940-1495 mm	590-865 mm 840-1380 mm
SMART LIFT 2.40 SL HYMAX S 4000	570-1160 mm 1130-1840 mm	635-1065 mm 1130-1840 mm	—	—

2.3 Modifications de la structure

Le contrôle par un expert est nécessaire pour la remise en service,
(Date, type de modification, signature de l'expert)

.....
.....
.....

Nom, adresse de l'expert

.....
Lieu, date

.....
Signature de l'expert

2.4 Changement du lieu d'installation

Le contrôle par un expert est nécessaire pour la remise en service (date, type de modification,
signature de l'expert)

.....
.....
.....

Nom, adresse de l'expert

.....
Lieu, date

.....
Signature de l'expert

2.5 Déclarations de conformité

EG- Konformitätserklärung



gemäß Maschinenrichtlinie Anhang II 1A

Declaration of Conformity according Machinery Directive 2006/42/EG ANNEX II 1A
 Déclaration de conformité selon directive machines annexe II 1A
 Declaración de conformidad según Directiva Maquinaria 2006/42/EG ANNEX II 1A
 Dichiarazione di conformità in accordo alla direttiva 2006/42/EG ANNEX II 1A

Hiermit erklären wir, daß die Hebebühne, Modell: 2.30 SL
 Hereby we declare that the lift model:
 Par la présente nous déclarons que le pont élévateur modèle:
 Por la presente declara, que el elevador modelo:
 Con la presente si dichiara che il sollevatore:

allen einschlägigen Bestimmungen der folgenden Richtlinien entspricht:
 fulfils all the relevant provisions of the following Directives:
 correspond aux normes suivantes:
 cumple todas las disposiciones pertinentes de las Directivas siguientes:
 adempie a tutte le richieste delle seguenti direttive:

Maschinenrichtlinie / Machinery Directive 2006/42/EG
 EMV Richtlinie / EMC Directive 2004/108/EG

in Übereinstimmung mit den folgenden harmonisierten Normen gefertigt wurde
 was manufactured in conformity with the harmonized norms
 fabriqué en conformité selon les normes harmonisées en vigueur.
 producido de acuerdo a las siguientes normas armonizadas.
 è stato fabbricato in conformità con le norme armonizzate

Fahrzeug- Hebebühnen / Vehicle lifts EN 1493: 2010

Beauftragter für die Technische Dokumentation Otto Nußbaum GmbH & Co. KG
 Authorised to compile the technical file

Seriennummer _____
 Serial number Seriennummer

EG Baumusterprüfung nach Anhang IX durch: TÜV NORD CERT GmbH
 EC Type examination according Annex IX approved by notified body Langemarckstr. 20, D-45141 Essen (0044)

Nummer der EG Baumusterprüfbescheinigung: 44 205 11 400528
 Number of the EC type-examination certificate

Kehl- Bodersweiler, 18.11.2016

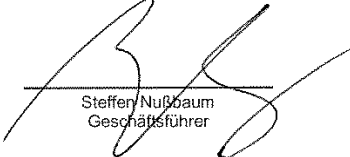
 Steffen Nußbaum
 Geschäftsführer



Otto Nußbaum GmbH & Co. KG · Korker Str. 24 · D-77694 Kehl-Bodersweiler
 Tel.: +49(0)7853/899-0 · Fax: +49(0)7853/8787 · www.nussbaum-group.de



Doc-NUS_SL_230-EC_2016-11.docx

EG- Konformitätserklärung



gemäß Maschinenrichtlinie Anhang II 1A

Declaration of Conformity according Machinery Directive 2006/42/EG ANNEX II 1A
 Déclaration de conformité selon directive machines annexe II 1A
 Declaración de conformidad según Directiva Maquinaria 2006/42/EG ANNEX II 1A
 Dichiarazione di conformità in accordo alla direttiva 2006/42/EG ANNEX II 1A

Hiermit erklären wir, daß die Hebebühne, Modell:

Hereby we declare that the lift model:
 Par la présente nous déclarons que le pont élévateur modèle:
 Por la presente declara, que el elevador modelo:
 Con la presente si dichiara che il sollevatore:

2.30 SL MM	
2.35 SL	2.35 SL DT
2.40 SL	2.40 SL MM
2.50 SL	2.50 SL DG

allen einschlägigen Bestimmungen der folgenden Richtlinien entspricht:
 fulfils all the relevant provisions of the following Directives:
 correspond aux normes suivantes:
 cumple todas las disposiciones pertinentes de las Directivas siguientes:
 adempie a tutte le richieste delle seguenti direttive:

Maschinenrichtlinie / Machinery Directive
 EMV Richtlinie / EMC Directive

2006/42/EG
 2004/108/EG

in Übereinstimmung mit den folgenden harmonisierten Normen gefertigt wurde
 was manufactured in conformity with the harmonized norms
 fabriqué en conformité selon les normes harmonisées en vigueur.
 producido de acuerdo a las siguientes normas armonizadas.
 è stato fabbricato in conformità con le norme armonizzate

Fahrzeug- Hebebühnen / Vehicle lifts

EN 1493: 2010

Beauftragter für die Technische Dokumentation
 Authorised to compile the technical file

Otto Nußbaum GmbH & Co. KG

Seriennummer
 Serial number

 Seriennummer

Kehl- Bodersweier, 18.11.2016



 Steffen Nußbaum
 Geschäftsführer

Doc-NUS_SL-230MM-250_2016-11.docx



Otto Nußbaum GmbH & Co. KG · Korker Str. 24 · D-77694 Kehl-Bodersweier
 Tel.: +49(0)7853/899-0 · Fax: +49(0)7853/8787 · www.nussbaum-group.de



EG- Konformitätserklärung



gemäß Maschinenrichtlinie Anhang II 1A

Declaration of Conformity according Machinery Directive 2006/42/EG ANNEX II 1A
 Déclaration de conformité selon directive machines annexe II 1A
 Declaración de conformidad según Directiva Maquinaria 2006/42/EG ANNEX II 1A
 Dichiarazione di conformità in accordo alla direttiva 2006/42/EG ANNEX II 1A

Hiermit erklären wir, daß die Hebebühne, Modell:

Hereby we declare that the lift model:

Par la présente nous déclarons que le pont élévateur modèle:

Por la presente declara, que el elevador modelo:

Con la presente si dichiara che il sollevatore:

HYMAX S 2000	HYMAX S 3200 MM
HYMAX S 3000	HYMAX S 3500
HYMAX S 3000 DT	HYMAX S 4000
HYMAX S 3000 MM	HYMAX S 4000 MM
HYMAX S 3200	HYMAX S 5000-1
HYMAX S 3200 T	HYMAX S 5000-DG
HYMAX S 3200 DT	

allen einschlägigen Bestimmungen der folgenden Richtlinien entspricht:

fulfils all the relevant provisions of the following Directives:

correspond aux normes suivantes:

cumple todas las disposiciones pertinentes de las Directivas siguientes:

adempie a tutte le richieste delle seguenti direttive:

Maschinenrichtlinie / Machinery Directive
 EMV Richtlinie / EMC Directive

2006/42/EG
 2004/108/EG

in Übereinstimmung mit den folgenden harmonisierten Normen gefertigt wurde

was manufactured in conformity with the harmonized norms

fabriqué en conformité selon les normes harmonisées en vigueur.

producido de acuerdo a las siguientes normas armonizadas.

è stato fabbricato in conformità con le norme armonizzate

Fahrzeug- Hebebühnen / Vehicle lifts
 Elektromagnetische Verträglichkeit / Electromagnetic compatibility (EMC)

EN 1493: 2010
 EN 61000-6-2, -6-4

Beauftragter für die Technische Dokumentation
 Authorised to compile the technical file

Otto Nußbaum GmbH & Co. KG

Seriennummer
 Serial number

Seriennummer

Kehl- Bodersweier, 15.05.2014

 Steffen Nußbaum
 Geschäftsführer

Doc-ATT_25-EL_2014-05.dbox



Otto Nußbaum GmbH & Co. KG · Korker Str. 24 · D-77694 Kehl-Bodersweier
 Tel.: +49(0)7853/899-0 · Fax: +49(0)7853/8787 · www.nussbaum-group.de



3 Informations techniques

3.1 Caractéristiques techniques

Poids total :	SMART LIFT 2.30 SL / HYMAX S 3000 = 600 kg SMART LIFT 2.35 SL / HYMAX S 3500 = 650 kg SMART LIFT 2.40 SL / HYMAX S 4000 = 650 kg
Capacité de levage :	SMART LIFT 2.30 SL / HYMAX S 3000 = 3000 kg SMART LIFT 2.35 SL / HYMAX S 3500 = 3500 kg SMART LIFT 2.40 SL / HYMAX S 4000 = 4000 kg
Sollicitation d'un bras porteur :	La sollicitation individuelle d'un bras porteur n'est pas autorisée.
Répartition de la charge :	SMART LIFT 2.30 SL / HYMAX S 3000 SMART LIFT 2.35 SL / HYMAX S 3500 max. 2:3 ou 3:2 dans ou contraire au sens d'accès
Répartition de la charge :	SMART LIFT 2.40 SL / HYMAX S 4000 Max. 3:1 ou 1:3 dans ou contraire au sens d'accès
Temps de levage :	Env. 40 s (3 t) / env. 46 s (3,5 t) / Env. 48 s (4 t)
Temps d'abaissement :	Env. 40 sec.
Tension de service standard :	3 ~/N+PE, 400 V, 50 Hz
Puissance moteur :	2 x 1,5 kW
Vitesse du moteur :	1420 tr/min.
Niveau de pression acoustique LpA :	≤ 70 dB
Branchement sur site :	3~/N+PE, 400 V, 50 Hz Avec protection 16 A à action retardée Selon les directives VDE
Kit énergie optionnel :	Raccord pneumatique : pour air comprimé 6-10 bar Prise électrique : 220 V/50 Hz



Remarque importante !

La plateforme de levage est remise sans branchement électrique à l'alimentation électrique fournie, après le contrôle de fonctionnement et de sécurité. Le branchement par connecteur doit être réalisé sur site. Ce connecteur monté sur site doit se trouver à proximité immédiate de la plateforme de levage et à une hauteur accessible sans moyens auxiliaires (par ex. une échelle). En outre, un sectionneur principal cadenassable séparé doit être installé à proximité immédiate de la plateforme de levage et accessible sans moyen auxiliaire.

3.2 Dispositifs de sécurité

- 1 Mécanisme de sécurité en cas de rupture de l'écrou de levage
Contrôle des écrous de levage par un témoin d'usure intégré.
- 2 Désactivation de fin de course par la commande électronique
Protection de la plateforme de levage contre la course excessive du chariot de levage vers le haut ou le bas.
- 3 Surveillance de synchronisation électronique
Protection contre l'avance non synchronisée des chariots de levage
- 4 Blocage de bras porteur
Protection des bras porteurs contre les mouvements horizontaux à l'état levé
- 5 Crochet de retenue
Protection contre un nouveau levage en cas de rupture de l'écrou de levage
- 6 Inverser avec dispositif pour cadenas
Protection contre les utilisations non autorisées

En option :

- 7 Protège-pieds sur les bras porteurs
Protection contre les points de cisaillement et d'écrasement dans la zone des pieds.
- 8 CE-STOP + signal d'avertissement sonore
Protection contre les points de cisaillement et d'écrasement dans la zone des pieds.

3.3 Fiches techniques
3.3.1 Fiches techniques 2.30 SL

Bei Verlegung der Versorgungsleitungen durch das Leerrohr, kann die obere Quertrennwand zwischen den Hubssäulen entfallen.
 during optional transfer cable in the empty pipe a cross beam is not necessary

Das Netzkabel wird von oben in die Bediensäule eingeführt.
 The power supply cable inserted from the above into the operating column

Leerrohr für Versorgungsleitungen (Strom, optional Luft) (electric, optional air pressure)

Leerrohr DN70 empty pipe

DKFFB ohne Fliesen und Estrich

Fundament angeschrägt für Anschlussschmierung foundation chamfer for connection reinforcing

statische Kräfte und Momente je Hubssäule:
 MX= 11 080 500 Nm
 MY= 12 825 000 Nm
 FZ= ca. 18000 N

Alle Maße sind am Bau zu prüfen
 Leerrohre mit max. 45° Bogen ausführen
 Leerrohre mit ausreichend Zugdrähten ausstatten

examine the dimensions at the workshop
 equip the empty pipe with max. 45° bows
 equip the empty pipe with wire pull

Betonqualität
 quality of concrete min. C20/25
 normal bewehrt
 normal armouring

Wir weisen in unseren Plänen auf die Mindestanforderung des Fundamentes hin, jedoch der Zustand der örtlichen Gegebenheiten (z.B. Untergrund etc.) obliegt nicht unserer Verantwortung. Die Ausbildung der Einbausituation muss vom planenden Architekten bzw. Statiker im speziellen Fall individuell spezifiziert werden.

Dimensions: 3716-4167, 2560, 2887, 2314, 2900, 100, 150, 200, 400, 400, 1600, 3100, 3500, 940-1495, 450-870.

Labels: operating column Bediensäule, Gegenseite, Durchfahrseite, Fundament 1600, Fundament 3500, Einführöffnung, Einführöffnung, Y, X.



2.30 SL DT
 mit kurzen 2-fach Teleskoptragarme
 with short, double telescopic arm

19.10.09/M.G. EINBAU1589-1

subject to alterations!
 Mass- und Konstruktionsänderungen vorbehalten!

Bei Verlegung der Versorgungsleitungen durch das Leerrohr kann die obere Quertrennse zwischen den Hubsäulen entfallen.
 during optional transfer cable in the empty pipe a cross beam is not necessary

Das Netzkabel wird von oben in die Bediensäule eingeführt.
 The power supply cable inserted from the above into the operating column

operating column Bediensäule

opposite column Gegenseite

3716-4167

34

2460

2887

Durchfahrbreite 2214

min. 95-140

DKFFB ohne Fliesen und Estrich

Fundament angeschrängt für Anschlussschmierung foundation chamfer for connection reinforcing

Leerrohr für Versorgungsleitungen (Ström., optional Luft) empty pipe for power supply (electric, optional air pressure)

Leerrohr DN70 empty pipe

3000

Fundament 1600

Fundament 3400

400

200

200

400

400

940-1495

590-980

Y

X

Einrichtung Drive in direction

Alle Maße sind am Bau zu prüfen
 Leerrohre mit max. 45° Bögen ausführen
 Leerrohre mit ausreichend Zugdrähten ausstatten

examine the dimensions at the workshop
 equip the empty pipe with max. 45° bows
 equip the empty pipe with wire pull

Betonqualität
 quality of concrete min. C20/25
 normal bewehrt
 normal armouring

Wir weisen in unseren Plänen auf die Mindestanforderung des Fundamentes hin, jedoch der Zustand der örtlichen Gegebenheiten (z.B. Untergrund etc.) obliegt nicht unserer Verantwortung. Die Ausbildung der Einbausituation muss von planenden Architekten bzw. Statiker im speziellen Fall individuell spezifiziert werden.

Wir weisen in unseren Plänen auf die Mindestanforderung des Fundamentes hin, jedoch der Zustand der örtlichen Gegebenheiten (z.B. Untergrund etc.) obliegt nicht unserer Verantwortung. Die Ausbildung der Einbausituation muss von planenden Architekten bzw. Statiker im speziellen Fall individuell spezifiziert werden.

min. 150mm bei Verwendung mit Grundrahmen oder Hilfsbögel at least min. 150mm for version with base frame or additional bows

(*) Betonstärke min. 200mm ohne Belag (Fliesen/Estrich) Concrete thickness min. 200mm without floor pavement/tiles

statische Kräfte und Momente je Hubsäule:
 Mx= 11 080 500 Nmm
 My= 12 825 000 Nmm
 Fz= ca. 18000 N

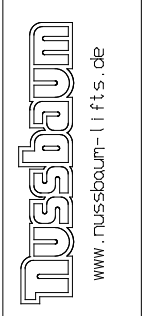

subject to alterations!
 Mass- und Konstruktionsänderungen vorbehalten!

2.30 SL

23.12.13/M.G. 1509-1_NB

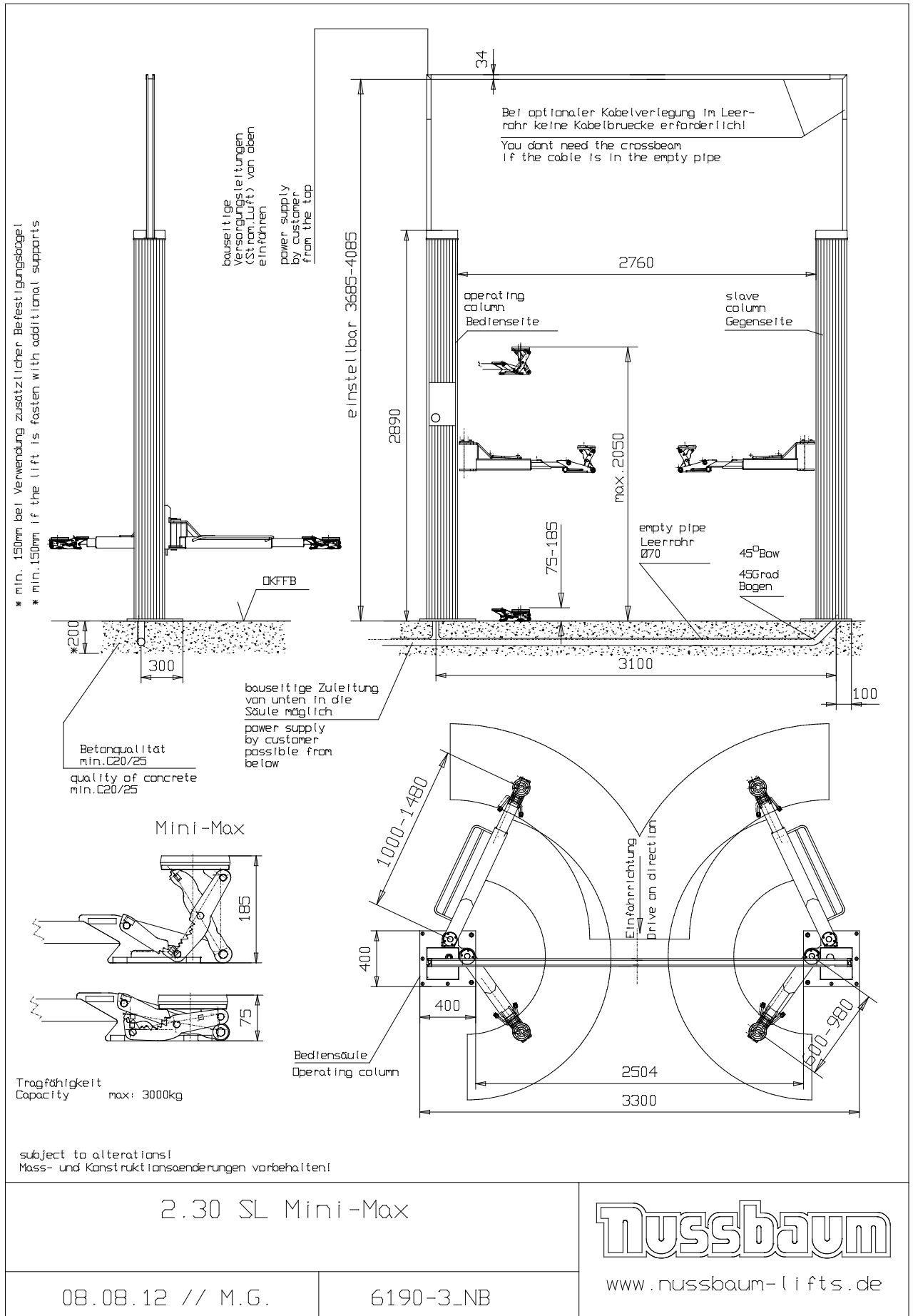

<p>Alle Maße sind an Bau zu prüfen Leerröhre mit max. 45° Bogen ausführen Leerröhre mit ausreichend Zugdrähten ausstatten</p> <p>examine the dimensions at the workshop equip the empty pipe with max. 45° bows equip the empty pipe with wire pull</p>	<p>Standard: bauseitige Versorgungsleitungen (Strom, Druckluft) für optionalen Energiesatz The power supply cable inserted from the above into the operating column</p> <p>Bei Verlegung der Versorgungsleitungen durch das Leerröhre kann die obere Quertrennung zwischen den Hubstützen entfallen. during optional transfer cable in the empty pipe a cross beam is not necessary</p> <p>3715-4115 justierbar</p> <p>2892</p> <p>2650</p> <p>2400</p> <p>max. 2010</p> <p>95-140</p> <p>120</p> <p>2990</p> <p>120</p> <p>Leerröhre für Versorgungsleitungen (Strom, optional Luft) (electric, optional air pressure)</p> <p>Leerröhre DN70 empty pipe</p> <p>3230 Fundament</p> <p>1600 Fundament</p> <p>500</p> <p>400</p> <p>940-1495</p> <p>570-1600</p> <p>3630 Fundament</p> <p>statistische Kräfte und Momente je Hubstülpe: $M_x = 14.700.000 \text{ Nm}$ $M_y = 17.500.000 \text{ Nm}$ $F_z = \text{ca. } 21000 \text{ N}$</p> <p>Fundament, angeschrängt für Anschlussarmierung foundation chamfer for connection reinforcing</p> <p>DKFFB ohne Fliesen und Estrich floor pavement</p> <p>Betonqualität quality of concrete min. C20/25 normal bewehrt normal armoring</p> <p>Wir weisen in unseren Plänen auf die Mindestanforderung des Fundamentes hin, jedoch der Zustand der örtlichen Gegebenheiten (z.B. Untergrund etc.) obliegt nicht unserer Verantwortung. Die Ausarbeitung der Einbausituation muss vom planenden Architekten bzw. Statiker im speziellen Fall individuell spezifiziert werden.</p> <p>We point out the minimum requirement of the foundation in our plans. The condition of the local realities for example: the ground under the foundation does not lie in our responsibility. The execution of the installation situation must be individually specified by the planning architect or by the engineer engaged in statically calculations in the special case.</p> <p>Wir weisen in unseren Plänen auf die Mindestanforderung des Fundamentes hin, jedoch der Zustand der örtlichen Gegebenheiten (z.B. Untergrund etc.) obliegt nicht unserer Verantwortung. Die Ausarbeitung der Einbausituation muss vom planenden Architekten bzw. Statiker im speziellen Fall individuell spezifiziert werden.</p>
<p>235SL00006 Tragsatz 235SL108300</p>	<p>27.06.14 // M.G.</p>
<p>2.35 SL DT</p> <p>Tragfähigkeit: 3500 kg</p>	<p>7631_NB</p>
<p>subject to alterations! Mass- und Konstruktionsänderungen vorbehalten!</p>	

3.3.3 Fiches techniques 2.40 SL

4005 (Standardmass)
 min. 200
 Ständer
 stehverstärkbar
 Rauselüge
 Energieversorgung
 (Strom, Luft) von oben
 oder durch ein Leerrohr
 am 70mm zur Bedienseule
 führen.

3970
 2890
 2770
 Durchfahrbreite 2514
 max. 2060
 115-190
 120
 3110
 Kabellehrücke
 Bedienseule
 DKFEB
 Bei stat. Leerer Kabelführung im Leerrohr keine Kabellehrücke erforderlich

480
 Zuleitung unterflur möglich
 Leerrohr am 70mm
 600
 130-1540
 400
 Bedienelement
 3750
 1600
 200
 200
 150-160
 3350
 Fundamentplatte
 Betonqualität
 min. B25 / DIN 1045-1

Mit weisen in unseren Plänen auf die Mindestanforderung des Fundamentes hin. Jedoch der Zustand der örtlichen Gegebenheiten (z. B. Untergrund, Deckenstatik etc.) obliegt nicht in unserer Verantwortung. Im Bedarfsfall ist ein Architekt, Statiker zu kontaktieren.

Nussbaum
 TEL. 07633/999-0 FAX 07633/9787
 WWW.NUSSBAUM-LIFTS.DE
 77694 KEHL-BODERSWEIER
 WWW.NUSSBAUM-LIFTS.DE

2.40 SL	
Tragfähigkeit: max. 4000 kg	
19.09.03 // M.G.	6152 EINBAU

Alle Masse in mm.
 Mass- und Konstruktionsänderungen vorbehalten.
 Der genaue Lieferumfang ist der Preisliste zu entnehmen.

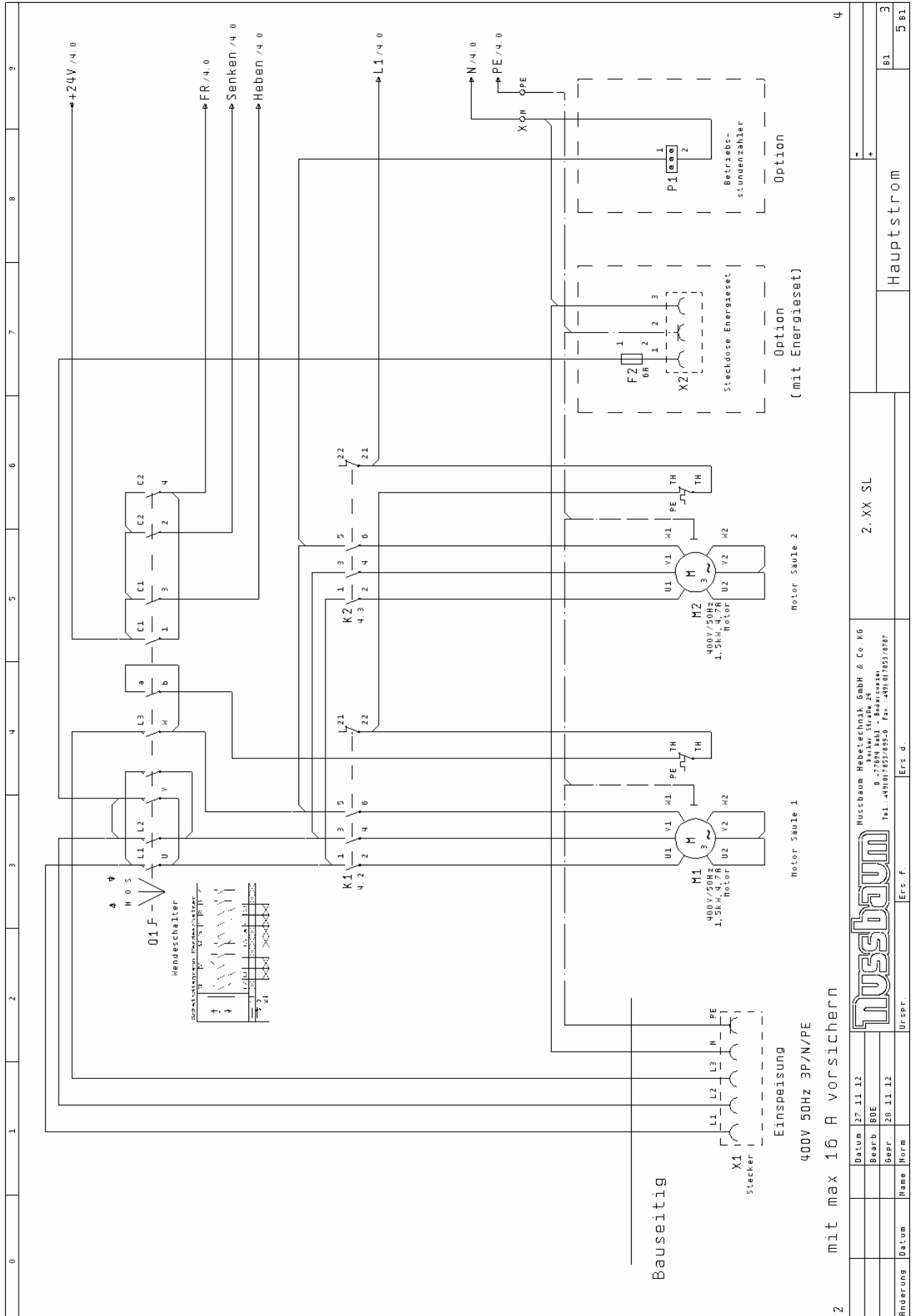

4 Prescriptions de sécurité

Lors de l'utilisation de plateformes de levage, il convient de respecter les prescriptions légales en matière de prévention des accidents selon BGG945 : Contrôle de plateformes de levage; BGR500 Exploitation de plateformes de levage; (VBG14).

Nous attirons explicitement l'attention sur le respect des réglementations suivantes :

- Ne pas dépasser la capacité de levage maximale de la plateforme de levage. Voir à ce sujet les indications figurant sur la plaque signalétique.
- Lors de l'exploitation de la plateforme de levage, respecter impérativement les consignes figurant dans le manuel d'exploitation.
- La plateforme de levage doit être entièrement abaissée avant le chargement du véhicule effectué exclusivement dans le sens prévu.
- Sur les véhicules avec une faible garde au sol ou dotés d'équipements spéciaux, il convient de vérifier avant le positionnement des bras porteurs et le levage du véhicule si l'opération peut provoquer des dommages.
- Seules les personnes majeures, instruites dans la commande de la plateforme de levage et ayant apporté à l'exploitant la preuve de leur capacité sont habilitées à commander la plateforme de levage de manière autonome. Elles doivent avoir été autorisées explicitement par l'exploitant à utiliser la plateforme de levage. (extrait de BGR500) (voir rapport de remise).
- Le positionnement correct des plateaux porteurs sous le véhicule doit être contrôlé une nouvelle fois après avoir levé le véhicule légèrement.
- Après chaque dépose du véhicule, il convient de vérifier une nouvelle fois le positionnement des bras porteurs sous les points de levage et de l'ajuster le cas échéant.
- Lors du démontage de pièces lourdes, il convient de prendre en compte leur centre de gravité. Le véhicule doit être protégé des chutes par des moyens appropriés (par ex. des sangles, des traverses, etc.).
- Personne ne doit se tenir à proximité de la zone de service de la plateforme de levage pendant les processus de levage et d'abaissement.
- Le transport de personnes sur la plateforme de levage est interdit.
- Il est également interdit de grimper sur la plateforme de levage et sur le véhicule levé.
- Après toute modification de la structure ainsi qu'après des réparations effectuées sur des éléments porteurs, la plateforme de levage doit être contrôlée par un expert.
- Les véhicules ne doivent être levés par les points de levage validés par le constructeur du véhicule.
- Il convient de toujours observer l'intégralité des processus de levage et d'abaissement.
- Le montage de la plateforme de levage standard dans les ateliers à risques d'explosion et dans les locaux humides (par ex. les ateliers de lavage) est interdit.
- Avant toute intervention sur la plateforme de levage, le sectionneur principal doit être désenclenché et consigné.



Ne pas suspendre d'aimants sur la colonne de commande ni à proximité de l'élément de commande, puisque cela peut perturber l'électronique et nuire à la synchronisation de la plateforme de levage.

5 Manuel d'exploitation



Pendant l'utilisation de la plateforme de levage, respecter impérativement les consignes de sécurité. Avant la première utilisation, lire attentivement les consignes de sécurité figurant au chapitre 4 !

5.1 Positionnement du véhicule

- Amener le véhicule entre les colonnes de la plateforme de levage ou sur les bras de levage conformément aux figures ci-dessous (figure A et B).

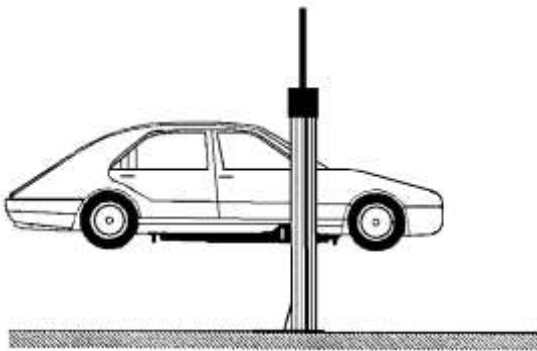

Figure. A) La colonne de levage doit se trouver entre le volant et les charnières de la portière de la voiture.

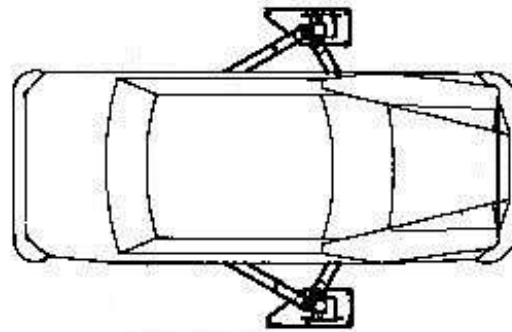

Figure. B) Centrer le véhicule entre les colonnes de la plateforme de levage.

- Pivoter les bras porteurs et les extraire à la longueur souhaitée. Les plateaux supports réglables doivent être positionnés au niveau des points prescrits par le constructeur du véhicule.



Version avec bras porteurs MINI-MAX

Figure 1 : Positionner des plateaux porteurs sous les points de levage requis par le constructeur du véhicule.



Figure 2 : Le cas échéant, positionner les plateaux porteurs sous les points de levage en appuyant sur le levier.



Veiller à ce que les crans s'enclenchent correctement dans les positions prévues. Dans le cas contraire, le « MINI-MAX » peut s'abaisser sur sa position de fin de course inférieure.



Figure 3 : Pour déverrouiller les plateaux porteurs, le levier arrière doit être actionné.

- Les blocages des bras porteurs doivent être enclenchés lorsque les points d'appui sont atteints.
- Après chaque dépose du véhicule, il convient de vérifier une nouvelle fois le positionnement des bras porteurs sous les points de levage et de l'ajuster le cas échéant.
- Contrôler qu'aucune personne et aucun objet ne se trouvent dans la zone à risques de la plateforme de levage.

5.2 Levage du véhicule

- Lever le véhicule jusqu'à ce que les roues soient libres. Actionner l'élément de commande => « Lever » (voir Figure 4)
- Lorsque les roues sont libres, le processus de levage doit être interrompu et le positionnement sûr des plateaux porteurs sous le véhicule vérifié une nouvelle fois.
- Lever ensuite le véhicule à la hauteur souhaitée.



Veiller impérativement au bon positionnement du véhicule sur les plateaux porteurs – risques de chute dans le cas contraire.



En fonction de la répartition de la charge, la plateforme de levage peut effectuer plusieurs régulations pendant le « levage ».



Veiller à ce que les blocages de bras porteurs soient enclenchés après la mise en place du véhicule.

Figure 4 Module de commande avec inverseur Éléments de commande de la 2.50 SL (2.30 SL à 2.40 SL)



Optionnel
Bouton CE-Stop

Sur site, un sectionneur principal distinct et cadenassable doit être installé à une hauteur accessible, si le branchement électrique de la plateforme de levage ou l'interface électrique se trouve à une hauteur supérieure à 1.90 m et ne peut être atteint qu'avec un moyen auxiliaire (par ex. une échelle) !



Lorsque les positions « Arrêt supérieur » ou « Arrêt inférieur » sont atteintes, deux DEL rouges s'allument sur l'affichage à DEL. Pour éviter les détériorations de la plateforme de levage, il est interdit de lever ou d'abaisser en alternant brièvement plusieurs fois la plateforme de levage.

5.3 Synchronisation de la plateforme de levage

- La plateforme de levage est équipée d'une synchronisation électronique.
- Sur la partie supérieure des broches de levage se trouvent des potentiomètres électroniques qui détectent les positions réelles des broches et donc la hauteur de levage de la plateforme.
- En fonction d'une éventuelle différence de hauteur entre les deux côtés (chariots de levage), l'ordinateur calcule les positions et immobilise le chariot de levage plus rapide (pendant le levage ou l'abaissement de la plateforme de levage) jusqu'à ce que les deux chariots de levage se trouvent de nouveau à la même hauteur. La plage de régulation admissible de la plateforme de levage est d'env. 18 mm.

5.4 Abaissement du véhicule

- Contrôler qu'aucune personne et aucun objet ne se trouvent dans la zone à risques de la plateforme de levage.
- Abaisser le véhicule à la hauteur de travail souhaitée ou sur la position inférieure ; actionner à cet effet l'élément de commande => « Abaisser ».



En fonction de la répartition de la charge, la plateforme de levage peut effectuer plusieurs régulations pendant l'« abaissement ».

- Lorsque la plateforme de levage se trouve sur la position inférieure, glisser les bras porteurs sur leurs positions initiales. (Fig. 5 applicable aux plateformes 2.30 SL à 2.40 SL)

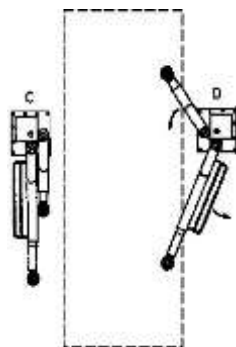

C
Position initiale des bras porteurs

D
Lorsque la plateforme de levage a atteint la position de fin de course inférieure, les bras porteurs sont pivotés sur leur position initiale.

^

- Toujours abaisser la plateforme de levage (bras de levage) sur la position de fin de course inférieure pour permettre le pivotement facile des bras porteurs vers l'intérieur ou l'extérieur. En même temps, l'abaissement sur la position de fin de course inférieure est nécessaire afin que le dispositif de sécurité s'enclenche en cas de dysfonctionnement. (Accrochage du crochet de retenue dans la crémaillère).
- Descendre le véhicule de la plateforme de levage.

5.5 Affichage à DEL sur le module de commande

Le processus de levage et d'abaissement de la plateforme de levage est surveillé par un système de mesure de position. Les différentes fonctions s'affichent également sur le module de commande grâce à un affichage à DEL. Ci-dessous figurent des explications détaillées :

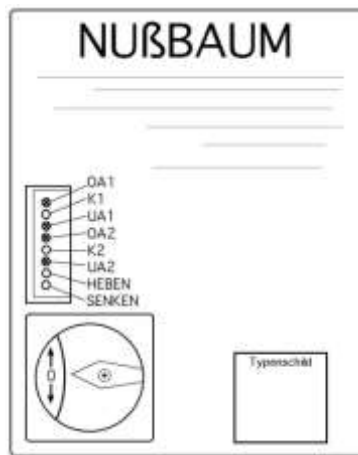

Module de commande sur la colonne de levage

Lorsque les DEL suivantes sont allumées, cela signifie :

OA1-	DEL rouge	-	« Arrêt supérieur » côté commande actif
K1-	DEL verte	-	Contacteur du moteur côté commande actif
UA1-	DEL rouge	-	« Arrêt inférieur » côté commande actif
OA2-	DEL rouge	-	« Arrêt supérieur » côté opposé actif
K2-	DEL verte	-	Contacteur du moteur côté opposé actif
UA2-	DEL rouge	-	« Arrêt inférieur » côté opposé actif
Lever –	DEL verte	-	La plateforme de levage se déplace vers le haut
Abaisser-	DEL verte	-	La plateforme de levage se déplace vers le bas

Figure 6 :

Affichages en mode normal

- Déplacement vers le haut :
La DEL suivante s'allume : Lever, K1, K2 et abaisser s'allume.
- Déplacement vers le bas :
La DEL suivante s'allume : Abaisser, K1, K2 et lever s'allume.
- Position de fin de course supérieure atteinte (Arrêt supérieur actionné) :
La DEL suivante s'allume : OA1, OA2, Lever et baisser s'allume.
- Position de fin de course inférieure atteinte (Arrêt inférieur actionné) :
La DEL suivante s'allume : UA1, UA2, Abaisser et lever s'allume.

LED-Anzeigen bei fehlerhafter Funktion der Hebebühne

Mögliche Fehlerursache	Untere Endstellung der Hubschlitzen			Beliebige Stellung der Hubschlitzen zwischen den Endlagen			Obere Endstellung der Hubschlitzen		
	Bedienseite nicht eingesteckt. (P1 NOK)	Gegenseite nicht eingesteckt. (P2 NOK)	Bedien und Gegenseite nicht eingesteckt. (P1 u. P2 NOK)	Bedienseite nicht eingesteckt. (P1 NOK)	Gegenseite nicht eingesteckt. (P2 NOK)	Bedien und Gegenseite nicht eingesteckt. (P1 u. P2 NOK)	Bedienseite nicht eingesteckt. (P1 NOK)	Gegenseite nicht eingesteckt. (P2 NOK)	Bedien und Gegenseite nicht eingesteckt. (P1 u. P2 NOK)
Wendeschalter auf "Heben" gedreht	!Halt! UA1 leuchtet UA2 leuchtet "Heben" glimmt "Senken" glimmt	!Halt! UA1 leuchtet UA2 leuchtet "Heben" glimmt "Senken" glimmt	!Halt! K1 leuchtet K2 leuchtet UA1 leuchtet UA2 leuchtet "Heben" leuchtet "Senken" glimmt	!Halt! "Heben" glimmt. "Senken" glimmt. UA1 leuchtet.	!Halt! "Heben" glimmt. "Senken" glimmt. UA2 leuchtet.	!Halt! K1 leuchtet K2 leuchtet UA1 leuchtet UA2 leuchtet "Heben" leuchtet "Senken" glimmt	!Halt! UA1 leuchtet OA2 leuchtet "Heben" glimmt "Senken" glimmt	!Halt! OA1 leuchtet dauerhaft UA2 leuchtet dauerhaft "Heben" glimmt "Senken" glimmt	!Halt! K1 leuchtet K2 leuchtet UA1 leuchtet UA2 leuchtet "Heben" leuchtet "Senken" glimmt
Wendeschalter auf "Senken" gedreht	!Halt! UA1 leuchtet UA2 leuchtet "Heben" glimmt "Senken" glimmt	!Halt! UA1 leuchtet UA2 leuchtet "Heben" glimmt "Senken" glimmt	!Halt! UA1 leuchtet UA2 leuchtet "Heben" leuchtet "Senken" glimmt	!Halt! "Heben" glimmt. "Senken" glimmt. UA1 leuchtet.	!Halt! Heben glimmt. "Senken" glimmt. UA2 leuchtet.	!Halt! UA1 leuchtet UA2 leuchtet "Heben" leuchtet "Senken" glimmt	!Halt! UA1 leuchtet OA2 leuchtet "Heben" glimmt "Senken" glimmt	!Halt! OA1 leuchtet dauerhaft UA2 leuchtet dauerhaft "Heben" glimmt "Senken" glimmt	!Halt! UA1 leuchtet UA2 leuchtet "Heben" glimmt "Senken" glimmt

Anmerkung: Wenn ausschließlich die beiden LED "Heben" und "Senken" glimmen und die Hebebühne sich nicht mehr verfahren läßt, dann ist die Hebebühne aus dem Überwachungsbereich

Legende:

- z.B. "UA1 leuchtet"
- z.B. "Heben glimmt"
- P1 NOK
- P2 NOK
- P1 o. P2 NOK
- P1 u. P2 NOK
- !Halt!
- !Halt!

Leuchtdiode (LED) für "Unten Aus" leuchtet.
 Leuchtdiode (LED) für "Heben" glimmt.
 Potentiometer 1 an der Bedienseite ist nicht eingesteckt oder Zuleitung unterbrochen
 Potentiometer 2 an der Gegenseite ist nicht eingesteckt oder Zuleitung unterbrochen
 Potentiometer 1 an der Bedienseite **oder** Potentiometer 2 an der Gegenseite ist nicht eingesteckt oder Zuleitung unterbrochen.
 Potentiometer 1 an der Bedienseite **und** Potentiometer 2 an der Gegenseite sind nicht eingesteckt oder Zuleitung unterbrochen.
 Achtung: Hebebühne fährt nur aufwärts, senken ist nicht möglich. Es besteht die Gefahr, daß die Hebebühne Block fährt.
 Hebebühne fährt nicht in die gewünschte Richtung entsprechend der Betätigung des Wendeschalters, sondern bleibt stehen

6 Comportement à adopter en cas de dysfonctionnement

Les dysfonctionnements de la plateforme de levage peuvent être dus à des défauts simples. Contrôler l'installation quant aux causes de dysfonctionnements indiquées.

Si le défaut ne peut pas être éliminé malgré le contrôle des causes décrites, il convient d'informer le service clients de votre revendeur.



Les réparations arbitraires sur la plateforme de levage, notamment sur les dispositifs de sécurité, ainsi que les contrôles et réparations de l'installation électrique sont interdits.
Seuls des spécialistes sont habilités à intervenir sur les installations électriques.

Dysfonctionnement : La plateforme de levage ne peut être ni levée, ni abaissée !	
Causes possibles :	Mesure corrective :
<i>Absence d'alimentation électrique</i>	<i>Contrôler l'alimentation électrique</i>
<i>Sectionneur principal non enclenché ou défectueux</i>	<i>Faire contrôler le sectionneur principal</i>
<i>Inverseur défectueux</i>	<i>Faire contrôler l'inverseur</i>
<i>Fusible défectueux</i>	<i>Contrôler les fusibles</i>
<i>Câble d'alimentation interrompu</i>	<i>Contrôler le câble d'alimentation</i>
<i>Moteur surchauffé</i>	<i>Laisser refroidir le moteur (temps de refroidissement en fonction de la température ambiante)</i>
<i>Connecteurs enfichables des moteurs non branchés ou desserrés</i>	<i>Contrôler les connecteurs des moteurs</i>
<i>Plateforme en dehors de la plage de régulation</i>	<i>Effectuer une compensation manuelle (Voir Figure 6.4)</i>
<i>Courroie Polyflex desserrée ou défectueuse</i>	<i>Arrêter la plateforme de levage et la consigner contre toute utilisation non autorisée. Remplacer et réajuster la courroie Polyflex (voir Figure 7.3)</i>
<i>Moteur défectueux</i>	<i>Effectuer un abaissement de secours (voir section 6.1)</i>
<i>Plateforme de levage sur la position inférieure. Dispositif de sécurité (crochet de retenue) activé Plateforme de levage hors plage de régulation et désactivée</i>	<i>Ecrou de levage défectueux Contacter le service clients</i>

Dysfonctionnement : La plateforme de levage ne peut pas être levée !	
Causes possibles :	Mesure corrective :
Seules 2 phases sont actives	Faire contrôler sur site par un électricien qualifié
Courroie Polyflex desserrée/rompue	Contrôler/remplacer et réajuster (voir section 7.3)
Écrou de levage brisé, dispositif de sécurité (crochet de retenue) actif, chariots de levage hors plage de réglage et plateforme de levage désactivée	Arrêter la plateforme de levage et la consigner contre toute utilisation non autorisée, contacter le service clients
Arrêt supérieur actif	Seul l'abaissement de la plateforme de levage est possible

Dysfonctionnement : La plateforme de levage ne peut pas être abaissée !	
Causes possibles :	Mesure corrective :
Arrêt inférieur actif	Seul le levage de la plateforme de levage est possible
Les bras porteurs ont rencontré un obstacle et se trouvent hors plage de régulation	effectuer une compensation manuelle

6.1 Abaissement de secours

En cas de panne de courant ou de moteur défectueux, la plateforme de levage ne peut plus être abaissée. Il est néanmoins possible de ramener la plateforme de levage sur sa position inférieure.



L'abaissement de secours ne doit être réalisé que par des personnes instruites dans la commande de la plateforme de levage. Respecter les dispositions relatives à l'« Abaissement ».

Mode opératoire pour l'abaissement de secours

- Isoler l'installation du secteur ou désenclencher, puis consigner le sectionneur principal.
- Retirer les deux caches de courroie trapézoïdales supérieurs.
- Tourner avec précaution l'écrou hexagonal à l'extrémité supérieure des broches de levage à l'aide d'un outil dans le sens antihoraire. Effectuer ce processus en alternant (tous les 5 cm) les deux broches de levage jusqu'à ce que le véhicule soit posé sur ses pneus et que les bras porteurs puissent être glissés sur leurs positions initiales. En cas de défaillance, la plateforme de levage doit être mise hors service et consignée contre tout réenclenchement. Contacter le service clients.

6.2 Blocage sur un obstacle

Si le chariot de levage ou un bras porteur est bloqué sur un obstacle suite à un manque d'attention de l'opérateur, seul le moteur dont le chariot de levage ou le bras porteur est posé sur l'obstacle est bloqué. La plateforme de levage se désactive dès que l'autre chariot de levage quitte la plage de régulation de 64 mm. Comme mesure de protection supplémentaire, un capteur de température est intégré au bobinage du moteur et coupe la tension de

commande lors d'une surcharge du moteur. La poursuite de la commande de la plateforme de levage n'est possible qu'après quelques minutes (refroidissement du moteur en fonction de la température ambiante). Après un blocage du moteur, il convient de contrôler la courroie trapézoïdale quant à d'éventuels dommages et de la remplacer le cas échéant. Contacter le partenaire de service (revendeur).

6.3 Déclenchement du mécanisme de sécurité

La plateforme de levage est dotée d'un mécanisme de sécurité qui est déclenché par la rupture de l'écrou de levage. Après une rupture de l'écrou de levage, la charge est supportée par un écrou de sécurité asservi librement sur la broche. Après la rupture de l'écrou de levage, la plateforme de levage peut être abaissée une dernière fois. Lorsque la position inférieure est atteinte, un nouveau levage de la plateforme de levage n'est plus possible, puisque le chariot de levage du côté défectueux se verrouille mécaniquement par un cran de sécurité. Lors d'un essai de levage de la plateforme de levage, les chariots de levage quittent la plage de régulation et la plateforme se désactive. La plateforme de levage doit ensuite être consignée contre tout réenclenchement (par ex. désenclencher et consigner le sectionneur principal) jusqu'à la réparation conforme de la plateforme de levage. (c'est-à-dire notamment aussi le remplacement de l'écrou de levage et de l'écrou de sécurité)



Comme le déclenchement du mécanisme de sécurité est lié à un dysfonctionnement de la plateforme de levage, il convient d'en informer le service clients du revendeur.



Lors de tous les dysfonctionnements et réparations de la plateforme de levage, le sectionneur principal doit être désenclenché ou l'installation isolée du secteur, puis consignée contre tout réenclenchement.



La commande électrique ne doit être ouverte que par un spécialiste formé.

6.4 Compensation manuelle des chariots de levage

Pour assurer la synchronisation des deux chariots de levage, les deux chariots de levage sont reliés par un système de mesure de position. Si un chariot de levage développe une avance d'env. 18 mm, la commande électronique le détecte. Le chariot de levage correspondant est alors immobilisé jusqu'à ce que les deux chariots de levage soient de nouveau à la même hauteur. Ensuite, le moteur se réenclenche.

Si toutefois la plateforme de levage quitte la plage de désactivation et/ou régulation de 64 mm, le module de commande électronique le détecte et la plateforme de levage est désactivée.

Pour revenir à la plage de régulation normale de 18 mm, la plateforme de levage doit être compensée manuellement.

Retirer le cache supérieur d'une colonne et dévisser l'écrou à l'extrémité supérieure de la broche jusqu'à ce que les deux côtés soient de nouveau à la même hauteur.

6.5 Réajustage des « Arrêts supérieur et inférieur »

Les potentiomètres sont réglés et contrôlés en usine quant à leur bon fonctionnement. Pour des raisons de sécurité, seuls des spécialistes (personnes habilitées) sont autorisées à procéder au réglage de ces potentiomètres.



Le contrôle du réglage doit être effectué lors du montage.

- En cas d'opération de maintenance ou de réparation sur l'élément de commande, il convient d'isoler l'installation du secteur auparavant. (par ex. en débranchant la fiche secteur)



Figure 7 : Version sans CE Stop

Pos. 3 potentiomètre pour Arrêt supérieur
 Pos. 4 potentiomètre pour Arrêt en bas

Figure 8 : Version avec CE-Stop

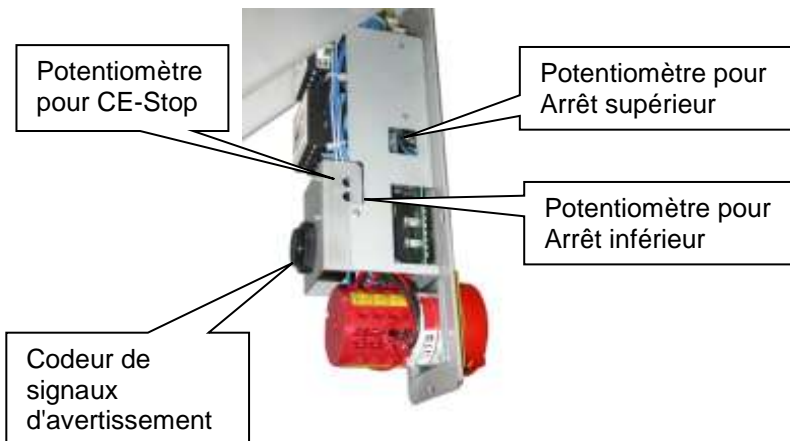

Si des réglages non conformes sont réalisés sur des potentiomètres, cela peut générer des dysfonctionnements de la plateforme de levage, ainsi que des risques pour l'intégralité physique et la vie, de même que des dommages irréparables sur l'installation de levage et le véhicule chargé.

- Démontez le module de commande de la colonne de commande.
- Si le potentiomètre 3 (pour « Arrêt supérieur ») est tourné dans le sens antihoraire, le point d'arrêt supérieur est déplacé vers le haut et la plateforme de levage s'arrête plus tard lors du processus de levage.
- Si le potentiomètre 3 (pour « Arrêt supérieur ») est tourné dans le sens horaire, le point d'arrêt supérieur est déplacé vers le bas et la plateforme de levage s'arrête plus tôt lors du processus de levage.
- Si le potentiomètre 4 (pour « Arrêt inférieur ») est tourné dans le sens antihoraire, le point d'arrêt inférieur est déplacé vers le haut et la plateforme de levage s'arrête plus tôt lors du processus d'abaissement.
- Si le potentiomètre 4 (pour « Arrêt inférieur ») est tourné dans le sens horaire, le point d'arrêt inférieur est déplacé vers le bas et la plateforme de levage s'arrête plus tard lors du processus d'abaissement.



Lors des opérations d'ajustage consécutives, il convient de veiller impérativement à éviter un blocage de la plateforme de levage. Les potentiomètres pour les positions d'« Arrêt supérieur ou inférieur » ne doivent être utilisés que pour l'ajustage de précision, c'est-à-dire que les potentiomètres ne doivent être réglés toujours que très légèrement avant l'actionnement de la plateforme de levage. Répéter le processus jusqu'à obtenir la position de fin de course souhaitée des chariots de levage.

7 Maintenance et entretien de la plateforme de levage

 **Avant toute maintenance, il convient de prendre toutes les mesures nécessaires pour exclure les risques pour l'intégrité physique et la vie des personnes, ainsi que pour les dommages matériels lors des opérations de maintenance et de réparation sur l'installation de levage.**

 **Base juridique : BSV (Réglementation relative aux moyens d'exploitation) + BGR500 (Exploitation de outillages)**

Lors du développement et de la fabrication des produits Nußbaum, la durée de vie et la sécurité font l'objet d'une attention particulière. Pour assurer la sécurité de l'opérateur, la fiabilité du produit, les coûts d'entretien réduits, le droit de garantie, mais également la durabilité des produits, le montage correct et l'utilisation conformes sont aussi importants qu'une maintenance régulière et un entretien suffisant.

Nos plateformes respectent ou dépassent toutes les normes de sécurité des pays vers lesquels nous les vendons. Les réglementations européennes par ex. exigent tous les 12 mois une maintenance par des techniciens qualifiés, et cependant toute la durée d'exploitation de la plateforme. Pour assurer la disponibilité et opérationnalité maximales de l'installation de levage, les opérations de nettoyage, d'entretien et de maintenance décrites peuvent être assurées par des contrats de maintenance correspondants.

Après sa première mise en service, la plateforme de levage doit à intervalles réguliers d'un an au maximum faire l'objet d'une maintenance par un spécialiste selon le plan figurant ci-dessous. En cas d'exploitation intensive et d'encrassement plus important, l'intervalle de maintenance doit être abrégé.

Pendant l'utilisation quotidienne, il convient d'observer le fonctionnement global de la plateforme de levage. En cas de défaillances, contacter le service clients.

Autocollant de lubrification et de maintenance sur la colonne de levage

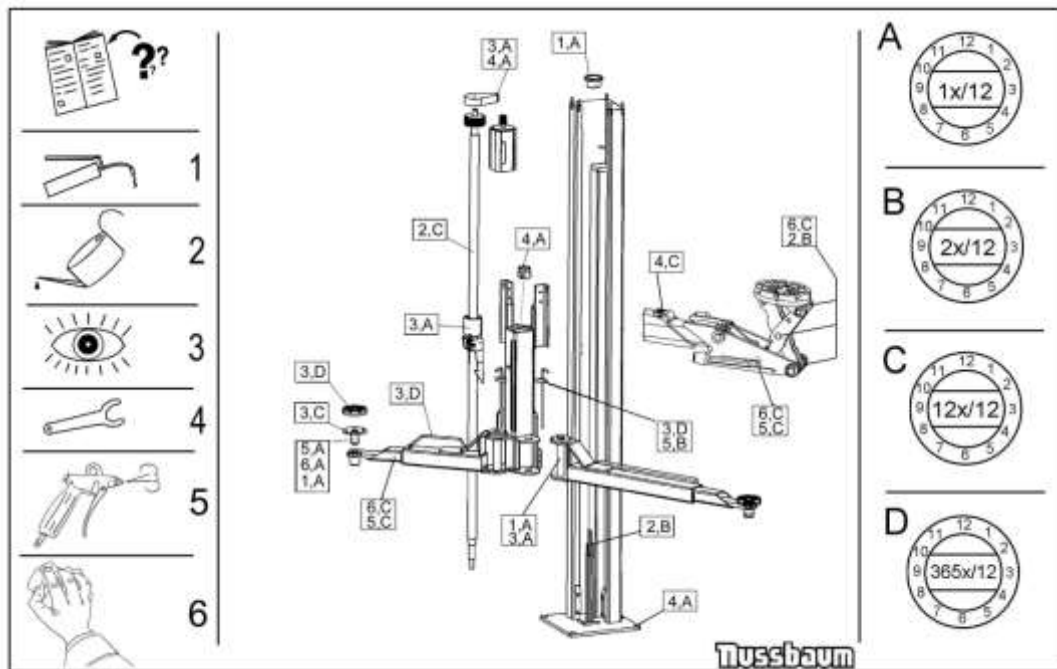

Plan de lubrification et de maintenance sur la colonne de levage

Explications : par ex. 1B = graisser tous les six mois avec une graisse universelle.

5C = nettoyer une fois par mois à l'air comprimé

7.1 Plan de maintenance







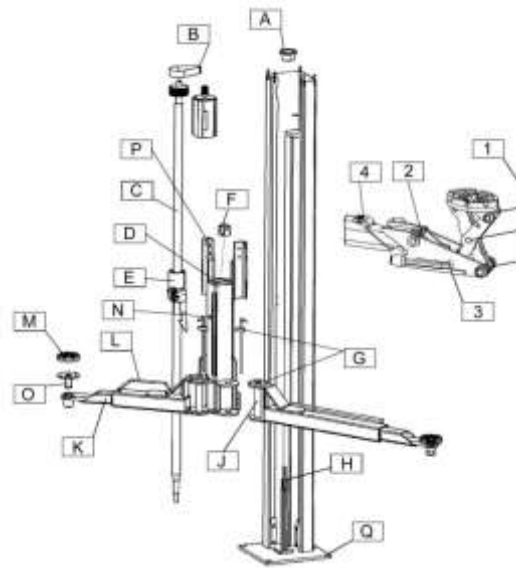



Isoler l'installation de l'alimentation électrique avant de procéder à la maintenance. Délimiter la zone de travail autour de la plateforme de levage pour empêcher tout accès non autorisé.

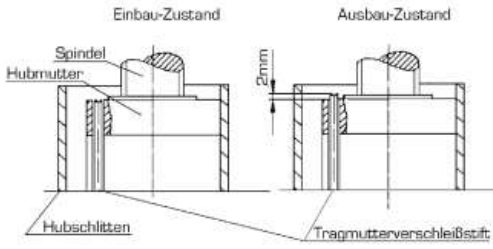
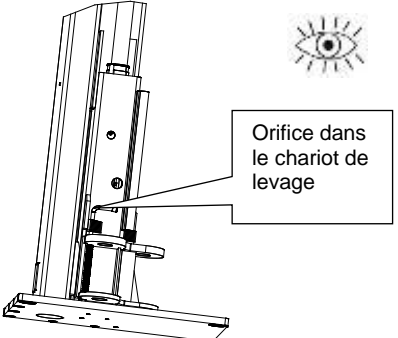

Contrôle visuel	Pulvérisation	Huilage	Graissage	Nettoyage à l'air comprimé	Nettoyage	Contrôle

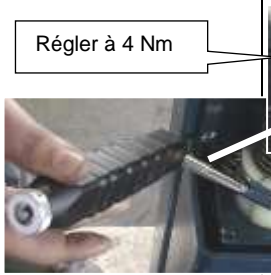

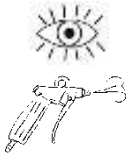
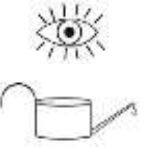
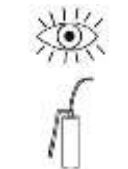

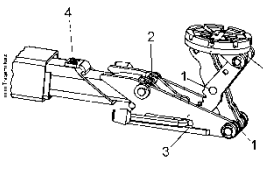
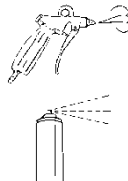

Pos.	Type de maintenance	Plan de maintenance	Intervalle
		Nettoyer les plaquettes signalétiques et de mise en garde, les inscriptions, les notices abrégées, les autocollants de sécurité et les avertissements et les remplacer en cas de détérioration.	Tous les jours
A		Graisser les graisseurs du palier supérieurs de la broche de levage avec une graisse universelle A cet effet, le carter de broche (g) doit être dévissé, puis extrait par le haut auparavant. Eviter tout surgraissage.	Au moins 1 x par an
B	 	Contrôler l'usure de la courroie Poly-V ; Retendre le cas échéant (voir les instructions figurant dans la documentation détaillée)	Au moins 1 x par an

<p>C</p>		<p>Contrôler l'usure (l'état) de la broche de levage.</p>	<p>Au moins 1 x par an</p>
<p>D</p>		<p>Huiler légèrement le feutre de lubrification entre le centrage de broche et l'écrou de levage. Utiliser une huile fluide similaire à SAE 15 W 40. La lubrification de l'écrou est réalisée à la burette entre la colonne et la tôle de carter de broche (la retirer le cas échéant).</p> <p><i>Ne pas utiliser d'huile adhérente. Les huiles biodégradables se résinifient et peuvent provoquer des détériorations de la plateforme de levage. Une huile adhérente normale nuit aux caractéristiques de roulement. Nous recommandons l'utilisation d'une huile fluide similaire à SAE 15 W 40.</i></p>	<p>après le montage et Au moins 1 x par an</p>
<p>E</p>		<div style="text-align: center;">  </div> <p>Mesure d'usure visuelle : ! Le blocage de la baguette de retenue « Safety Kit » doit être monté, voir le chapitre 9.1 Pour le contrôle de l'écrou porteur, le carter doit être retiré de la broche de levage. La plaque porteuse est dotée d'une broche de mesure d'usure intégrée pour l'écrou porteur Celle-ci doit effleurer à la surface de la plaque porteuse (en haut dans le chariot de levage), (voir figure ci-dessus). Lorsque la broche dépasse de 2 mm en haut, l'écrou porteur doit être remplacé avec l'écrou asservi.</p>	<p>Au moins 1 x par an</p>
		<p>Contrôler la position du crochet de retenue. Abaisser entièrement la plateforme de levage. Desserrer la tôle de carter et l'extraire par le haut. L'orifice dans le chariot de levage permet alors de contrôler la position du crochet de retenue. Il doit s'aligner sur la crémaillère.</p> <p>Sur les plateformes à partir du numéro de série : 379231, le cran peut aussi être contrôlé via l'orifice dans le chariot de levage.</p>	<p>Au moins 1 x par an</p>

<p>F</p>  <p>1 mm</p>  <p>Régler à 4 Nm</p>  <p>Le cas échéant, limer les demi-coquilles et ne pas les scier !</p>		<p>Centrage de broche (temporisation de poursuite) Couple de serrage : env. 4 Nm Interstice : env. 1 mm Face arrière : Les demi-coquilles sont en contact.</p> <p>Contrôler l'état et le fonctionnement du centrage de broche (temporisation de poursuite) et resserrer le cas échéant. S'assurer que les faces intérieures des demi-coquilles touchent la broche. Le cas échéant, les plans de coupe des demi-coquilles doivent être ajustés avec une lime (ne pas les scier !). Si le centrage de broche ne peut plus être ajusté, il doit être remplacé. La vis de fixation du collier de fixation se trouve à la hauteur de l'interstice.</p> <p>Contrôle du centrage de broche : Réglage manuel (sans clé dynamométrique) Poser une main sur la broche et tourner la broche légèrement dans les deux sens. Serrer avec une clé à poignée en T le collier de fixation jusqu'à ce que le mouvement de la broche requiert beaucoup de force. Saisir la broche alors des deux mains. Si la broche tourne alors correctement, mais avec une bonne résistance, le centrage de broche est correctement réglé. Avant de poursuivre les opérations, effectuer la même procédure sur la seconde colonne. Si la force nécessaire pour tourner la broche à la main n'augmente à aucun moment, il convient éventuellement de retoucher les plans de coupe des centrages de broche ou de remplacer les demi-coquilles.</p>	<p>Au moins 1 x par an</p>
<p>G</p>		<p>Contrôler l'usure du blocage de bras porteur et de la roue dentée. Remplacer les deux éléments en cas de détériorations visibles.</p>	<p>Au moins 1 x par an</p>
<p>H</p>		<p>Contrôler l'usure du palier DU du guidage de broche. Huiler légèrement avec un huile fluide similaire à SAE 15 W 40.</p>	<p>Au moins 1 x par an</p>
<p>J,K,O</p>		<p>Contrôler les éléments télescopiques des bras porteurs, les axes des bras porteurs, les axes filetés des plateaux porteurs quant à leur facilité de mouvement. Le cas échéant, lubrifier légèrement avec une graisse universelle. Eviter tout surgraissage.</p>	<p>Au moins 1 x par an</p>
<p>L</p>		<p>Contrôler l'état et le fonctionnement du dispositif d'écartement de pied. Remplacer en cas de détériorations.</p>	<p>Tous les jours</p>
<p>M</p>		<p>Contrôler l'usure des plateaux de support en caoutchouc et les remplacer le cas échéant.</p>	<p>Tous les jours</p>

<p>N</p>		<p>Sur l'écrou sécurité, graisser une fois par mois le graisseur avec une graisse universelle. Cela est effectué à travers l'ouverture prévue à cet effet dans le chariot de levage. A cet effet, le carter de broche (voir g) doit être dévissé, puis extrait par le haut auparavant.</p> <p><i>Le surgraissage de écrou de sécurité suite à un graissage intensif ou le graissage avec une graisse ou de la molycote diminue l'efficacité du graissage et les performances de levage de la plateforme de levage. Ceci doit être évité. Le cas échéant, graisser la broche de levage et huiler légèrement comme décrit.</i></p>	<p>Tous les mois</p>
<p>P</p>		<p>Contrôler l'usure des glissières et les éléments coulissants des chariots de levage. Après le nettoyage, graisser avec une graisse universelle.</p>	<p>Au moins 1 x par an</p>
		<p>Bras porteur MINI-MAX</p> <ol style="list-style-type: none"> 1. Souffler les axes et les pulvériser de graisse. Contrôler l'usure du galet de roulement. 2. Contrôler la vis de blocage (celle-ci n'est vissée que légèrement et a été collée (Loctite)). La vis ne doit pas être bloquée, puisque la facilité de mouvement du mécanisme MINI-MAX n'est alors plus assurée. 3. Nettoyer ces surfaces de friction et les pulvériser de graisse. <i>Dégrippant lubrifiant similaire à Top 2000 de la marque Autol</i> 6. Contrôler l'état de la tôle de retenue et la remplacer le cas échéant. 	<p>Tous les mois</p>

<p style="text-align: center;">Q</p>		<p>Contrôler toutes les vis de fixation et chevilles de fixation avec une clé dynamométrique.</p> <p>Classe de résistance 8.8</p> <table border="1"> <tr> <td></td> <td>0,08*</td> <td>0,12**</td> <td>0,14***</td> </tr> <tr> <td>M8</td> <td>17,9</td> <td>23,1</td> <td>25,3</td> </tr> <tr> <td>M10</td> <td>36</td> <td>46</td> <td>51</td> </tr> <tr> <td>M12</td> <td>61</td> <td>80</td> <td>87</td> </tr> <tr> <td>M16</td> <td>147</td> <td>194</td> <td>214</td> </tr> <tr> <td>M20</td> <td>297</td> <td>391</td> <td>430</td> </tr> <tr> <td>M24</td> <td>512</td> <td>675</td> <td>743</td> </tr> </table> <p>Classe de résistance 10.9</p> <table border="1"> <tr> <td></td> <td>0,08*</td> <td>0,12**</td> <td>0,14***</td> </tr> <tr> <td>M8</td> <td>26,2</td> <td>34</td> <td>37,2</td> </tr> <tr> <td>M10</td> <td>53</td> <td>68</td> <td>75</td> </tr> <tr> <td>M12</td> <td>90</td> <td>117</td> <td>128</td> </tr> <tr> <td>M16</td> <td>216</td> <td>285</td> <td>314</td> </tr> <tr> <td>M20</td> <td>423</td> <td>557</td> <td>615</td> </tr> <tr> <td>M24</td> <td>730</td> <td>960</td> <td>1060</td> </tr> </table> <p>* Coefficient de friction de glissement 0,8 MoS2 graissé ** Coefficient de friction de glissement 0,12 légèrement huilé *** Coefficient de friction de glissement 0,14, vis bloquée avec une matière plastique à micro-capsulage</p>		0,08*	0,12**	0,14***	M8	17,9	23,1	25,3	M10	36	46	51	M12	61	80	87	M16	147	194	214	M20	297	391	430	M24	512	675	743		0,08*	0,12**	0,14***	M8	26,2	34	37,2	M10	53	68	75	M12	90	117	128	M16	216	285	314	M20	423	557	615	M24	730	960	1060	<p style="text-align: center;">Au moins 1 x par an</p>
	0,08*	0,12**	0,14***																																																								
M8	17,9	23,1	25,3																																																								
M10	36	46	51																																																								
M12	61	80	87																																																								
M16	147	194	214																																																								
M20	297	391	430																																																								
M24	512	675	743																																																								
	0,08*	0,12**	0,14***																																																								
M8	26,2	34	37,2																																																								
M10	53	68	75																																																								
M12	90	117	128																																																								
M16	216	285	314																																																								
M20	423	557	615																																																								
M24	730	960	1060																																																								
		<p>Effectuer un contrôle visuel de toutes les soudures. En cas de fissures ou de ruptures des soudures, mettre la plateforme de levage hors service et contacter le revendeur.</p>	<p style="text-align: center;">Au moins 1 x par an</p>																																																								
		<p>Contrôler la peinture :</p> <ul style="list-style-type: none"> - Contrôler et réparer le cas échéant la peinture poudre. Réparer les détériorations provoquées par des influences externes directement après leur détection. Si les endroits endommagés ne sont pas réparés, les dépôts de tous types peuvent s'accumuler largement sous la peinture poudre en l'endommager définitivement. Ces points doivent être poncés légèrement (grain de 120), nettoyés et dégraissés. Réparer ensuite avec une peinture de réparation adaptée (respecter le n° RAL). - Contrôler et réparer le cas échéant les surfaces galvanisées. La rouille blanche est favorisée par une humidité constante et une ventilation insuffisante. L'utilisation d'un feutre de ponçage avec un grain de A 280 permet de traiter les zones concernées. Le cas échéant, traiter les points avec un produit résistant adapté (vernis, etc.). Respecter les coloris RAL - La corrosion est provoquée par les détériorations mécaniques, l'usure, les dépôts agressifs (sel de salage, fluides d'exploitation échappées), ainsi que l'absence ou l'insuffisance du nettoyage. L'utilisation d'un feutre de ponçage (avec un grain de A 280) permet de traiter les zones concernées. Le cas échéant, traiter les points avec un produit résistant adapté (vernis, etc.). 	<p style="text-align: center;">Au moins 1 x par an</p>																																																								

		<p>Contrôler l'état des éléments électriques.</p> <ul style="list-style-type: none"> - Connecteur - Inverseur et affichage à DEL - Lors du montage et de la maintenance, il convient de toujours contrôler l'état des câbles électriques. Les câbles et conduites doivent être sécurisés de sorte à ne pas pouvoir être écrasés ou pliés, et à ne pas entrer en contact avec des éléments en rotation (par ex. les poulies de courroie trapézoïdale, etc.) 	<p>Au moins 1 x par an</p> <p>Tous les jours</p>
		<p>Kit énergie optionnel :</p> <ul style="list-style-type: none"> - Prise électrique - Raccord pneumatique <p>Contrôler l'état. Contrôler le fonctionnement.</p>	<p>Au moins 1 x par an</p>

7.2 Nettoyage de la plateforme de levage

L'entretien régulier et approprié sert à conserver la valeur de la plateforme de levage.

De plus, il peut constituer une condition pour la conservation des droits de garantie en cas de dommages de corrosion éventuels.

La meilleure protection pour la plateforme de levage est l'élimination régulière des salissures de tous types.

- Il s'agit notamment :

- Sel de salage
- Sable, graviers, terre
- Poussières industrielles de tous types
- Eau, aussi en combinaison avec d'autres influences environnementales
- Dépôts agressifs de tous types
- Humidité permanente en raison d'une ventilation insuffisante

La fréquence de nettoyage de la plateforme de levage dépend notamment de la fréquence d'utilisation, de la manipulation de la plateforme de levage, de la propreté de l'atelier et du lieu d'installation de la plateforme de levage. De plus, le degré d'encrassement dépend de la saison, des conditions météorologiques et de la ventilation de l'atelier. Sous des conditions défavorables, le nettoyage hebdomadaire de la plateforme de levage peut s'avérer nécessaire, mais un nettoyage mensuel peut également suffire.

Pour le nettoyage, ne pas utiliser de produits agressifs ou abrasifs, mais des détergents doux, par ex. un produit de vaisselle classique et de l'eau tiède.

- Ne pas utiliser de nettoyeur haute pression (par ex. un nettoyeur à vapeur) pour le nettoyage.
- Eliminer toutes les salissures soigneusement avec une éponge ou le cas échéant avec une brosse.
- Veiller à ne pas laisser de résidus de détergent sur la plateforme de levage.
- Après le nettoyage, sécher la plateforme de levage avec un chiffon, puis pulvériser une fine couche d'aérosol de cire ou d'huile.
- Graisser ou huiler les éléments mobiles (axes, paliers) selon les indications du fabricant.
- Lors du nettoyage du sol de l'atelier, veiller à ce que les détergents agressifs ne touchent pas les surfaces de la plateforme de levage. Un contact continu avec un liquide quelconque est interdit.

7.3 Réajustage de la courroie Polyflex

Lors du remplacement de la courroie d'entraînement, il convient de réajuster la tension de courroie. A cet effet, les carters des courroies trapézoïdales sont retirés.

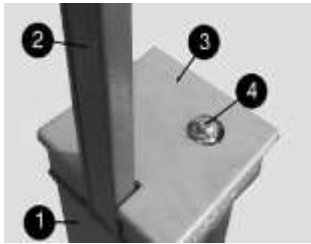

Figure 12 : Carter de courroie trapézoïdale (version avec tube montant)

- 1 : Colonne
- 2 : Tube montant
- 3 : Carter de courroie trapézoïdale
- 4 : Broche de levage

Ensuite, la tension de la courroie est ajustée au niveau de l'élément tendeur (figure 14). A cet effet, les 3 vis de fixation du moteur (Figure 14, n° 1) sont légèrement desserrées d'un tour. Les vis d'ajustage (Figure 14, n° 2) permettent alors de desserrer ou de serrer la courroie en fonction des besoins.

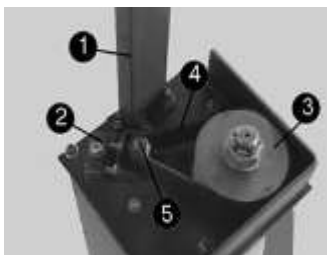

Figure 13 : Position de la courroie d'entraînement

- 1: Tube montant (optionnel)
- 2: Elément tendeur pour l'ajustage de la tension de courroie ;
- 3 : Poulie rainurée ;
- 4 : courroie Polyflex (courroie d'entraînement) ;
- 5 : Arbre d'entraînement du moteur

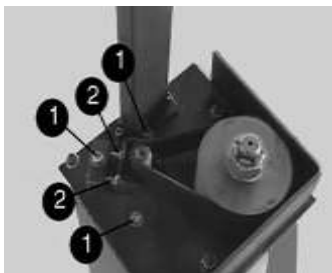

Figure 14 : Réglage de la tension de courroie

- 1: Vis de fixation moteur
- 2: Vis d'ajustage de la tension de courroie

A l'aide d'un accessoire (Figure 15), disponible auprès de la société Nussbaum Hebetchnik GmbH & CO.KG, la courroie Polyflex est réglée par rapport à la dérive de courroie correspondante.



Figure 15 : Accessoire

- Avant le début du réglage de la courroie, l'appareil de mesure doit être déposé sur une surface plane et appuyé vers le bas jusqu'à ce que le palpeur soit posé à plat sur le support lisse.
- Remettre ensuite le comparateur à zéro, c'est-à-dire tourner la bague extérieure du comparateur de sorte à ce que l'aiguille indique zéro.

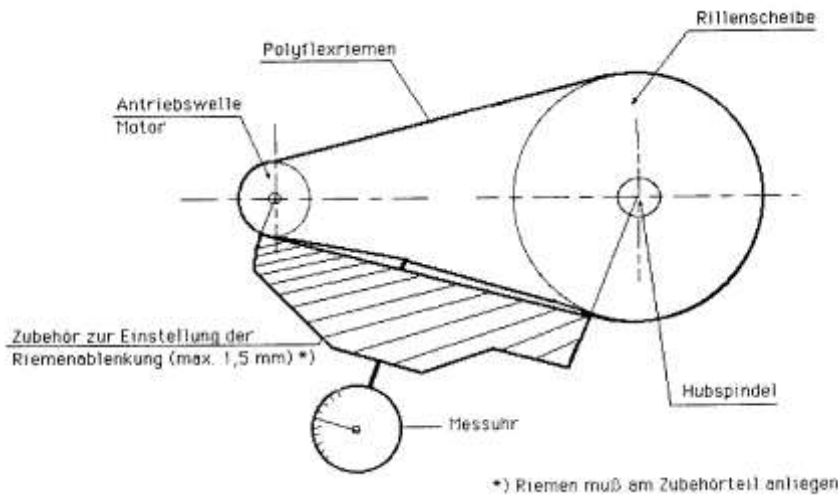

Figure 16 :
Instrument de mesure

- Positionner l'appareil de mesure sur la courroie Polyflex comme indiqué dans la Figure 16, 17.
- Le comparateur ne doit tourner qu'au minimum d'1 tour (1 mm) et au maximum 1,5 tours (1,5 mm) dans le sens antihoraire.



Figure 17 : Positionner l'appareil de mesure sur la courroie

- Ramener les vis de fixation sur leurs positions initiales.

7.4 Contrôle/remplacement du système d'écrou de levage

- Mesure d'usure visuelle :

! Le blocage de la baguette de retenue « Safety Kit » doit être monté, voir le chapitre 9.1.
 Pour le contrôle de l'écrou porteur, le carter doit être retiré de la broche de levage. La plaque porteuse est dotée d'une broche de mesure d'usure intégrée pour l'écrou porteur. Celle-ci doit effleurer à la surface de la plaque porteuse (en haut dans le chariot de levage), (voir figure ci-dessous). Lorsque la broche dépasse de 2 mm en haut, l'écrou porteur doit être remplacé avec l'écrou asservi.



Figure 18 :
Marquer la broche de levage avec du vernis de scellement

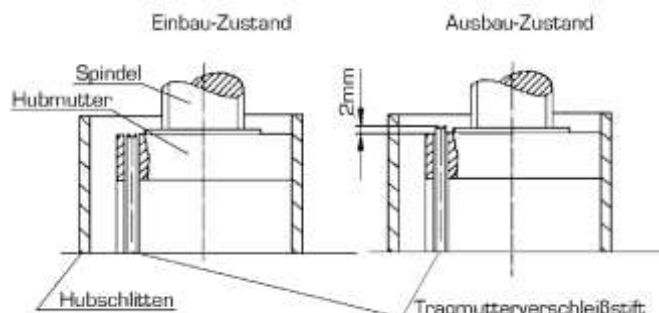

7.5 Contrôle de la stabilité de la plateforme de levage

- Les écrous des chevilles de fixation homologués doivent être serrés au couple prescrit par le fabricant à l'aide d'une clé dynamométrique correctement réglée. (Les valeurs de couple figurent dans la fiche technique du fabricant de chevilles respectif)

8 Montage et mise en service

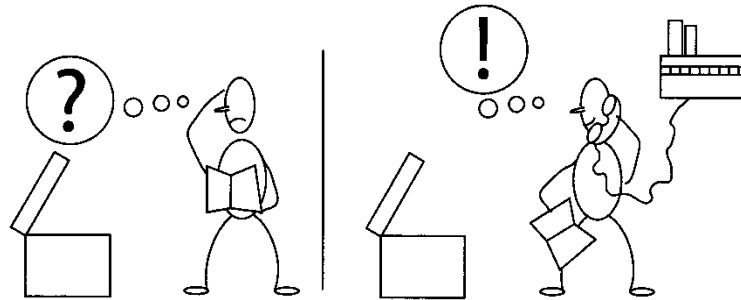

Figure 20 :

8.1 Directives de montage

- Le montage de la plateforme de levage doit être réalisé par les moteurs formés du fabricant ou des revendeurs agréés. L'installation doit être réalisée selon le manuel du montage.
- La plateforme de levage de série ne doit pas être installée dans des locaux à risques d'explosion ou dans les ateliers de lavage.
- Avant l'installation, il convient de justifier ou de réaliser des fondations appropriées.
- Un lieu d'implantation plan doit être réalisé dans tous les cas, les fondations à l'extérieure ainsi que dans des locaux exposés aux intempéries ou au gel en hiver devant être hors gel.
- Pour le branchement électrique standard, une alimentation 3 ~/N + PE, 400 V, 50 Hz doit être disponible sur site. Le câble d'alimentation doit être protégé à 16 A conformément à VDE 0100. La section minimale des conducteurs est de 2,5 mm²
- Le câble peut être posé dans le tube montant avec traverse ou par l'alésage situé dans la plaque de base. Dans tous les cas, il convient d'éviter de plier ou de tirer sur les câbles.
- Après le montage de la plateforme de levage et avant la première mise en service, la mise à la terre de la plateforme de levage doit être contrôlée sur site (par l'exploitant) selon les directives CEI (60364-6-61). Nous recommandons également d'effectuer un contrôle de résistance diélectrique.

8.1.1 Installation et chevillage de la plateforme de levage



L'exploitant doit fournir les moyens auxiliaires techniques (par ex. un chariot de manutention, une grue, etc.) pour le déchargement de la plateforme de levage et le montage.

Avant l'installation de la plateforme de levage, l'exploitant doit justifier de fondations appropriées ou en réaliser. A cet effet, un sol en béton normalement armé d'une qualité minimale de C20/25 (B25) est nécessaire. L'épaisseur minimale des fondations (sans chape ni carrelages) figure sur le plan de fondations ajouté à cette documentation.

Sur nos plans, nous attirons l'attention sur les exigences minimales envers les fondations, mais nous déclinons toute responsabilité pour l'état des installations locales (par ex. le sous-sol, la qualité du sol, etc.). L'exécution de la situation de montage, l'architecte chargé de la planification ou un staticien doit être spécifiée individuellement pour chaque cas. Les fondations installées à l'extérieur doivent résister au gel.

L'exploitant de la plateforme de levage est seul responsable pour le lieu d'implantation.

Si la plateforme de levage est montée sur un sol en béton existant, la qualité et l'épaisseur du béton devront être contrôlées préalablement. En cas de doute, procéder à un carottage et utiliser des chevilles. Serrer ensuite la cheville au couple prescrit par le fabricant.

Si le contrôle fait apparaître des détériorations (fissures fines, fêlures ou similaires) dans la zone d'influence (\varnothing 200 mm) de la cheville, ou si le couple prescrit ne peut pas être appliqué, le lieu d'implantation n'est pas adapté.

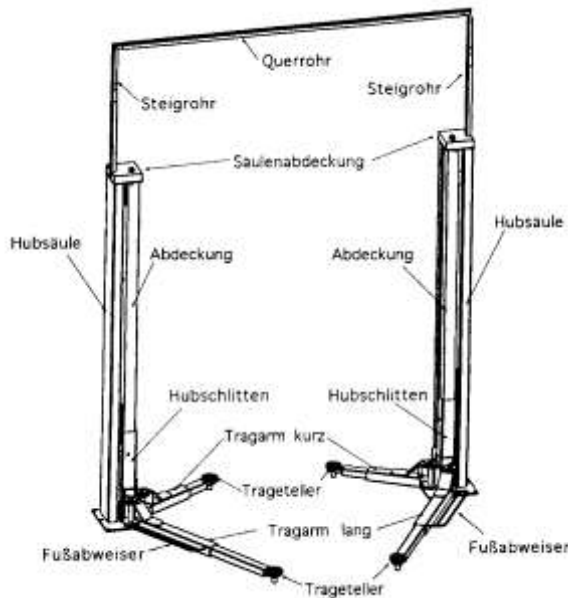

Figure 21 : Montage Synoptique avec tube montant et transversal

Réaliser des fondations selon les directives de la fiche « Plan des fondations ». Veiller également à une surface d'implantation plane pour la plateforme de levage, afin d'assurer un contact continu entre la plateforme de levage et le sol en béton.

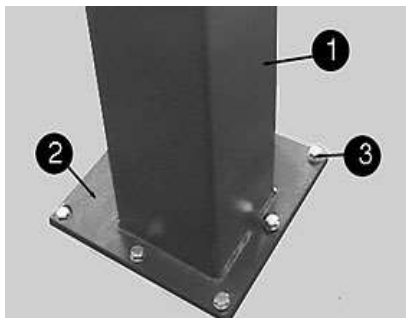

Figure 22 : Chevillage

- 1: Colonne
- 2: Plaque de base
- 3: Chevilles de sécurité

- Pour obtenir une protection améliorée contre l'humidité provenant du sol d'atelier, il convient de placer un film PE fin entre le sol de l'atelier et la plaque de base de la colonne avant de procéder au chevillage. De plus, la fente entre la plaque de base et le sol de l'atelier doit être comblée de silicone après le chevillage.
- Réaliser les trous pour la fixation des chevilles à travers les perçages dans la plaque de base.
- Nettoyer les trous de perçage en les soufflant à l'air comprimé. Introduire les chevilles de sécurité dans les perçages.
- Le fabricant recommande par ex. des chevilles de sécurité Liebig, Fischer ou Hilti ou des chevilles équivalentes d'autres fabricants, avec homologation, en tenant compte de leurs dispositions.
- Avant le chevillage de la plateforme de levage, il convient de vérifier si le béton de qualité C20/25 atteint le bord supérieur du plancher fini. Dans ce cas, la longueur des chevilles doit être relevée dans la fiche technique « Choix de la longueur de chevilles sans revêtement de sol » (en annexe). Si le béton porteur est doté d'un revêtement de sol

- (carrelage, chape de finition), il convient de déterminer d'abord l'épaisseur de ce revêtement. Ce n'est qu'ensuite que la longueur des chevilles doit être relevée dans la fiche technique « Choix de la longueur de chevilles sans revêtement de sol » (en annexe).
- Alignement de la plateforme de levage ou des colonnes de levage à l'aide d'un niveau à bulle.
 - Les plaques de base doivent être calée le cas échéant avec des cales adaptées (bandes de tôle fines), afin d'assurer un montage parfaitement vertical de la colonne ainsi que le contact de la plaque de base avec le sol. Ces cales doivent être positionnées sur une surface large sous la plaque de base.
 - Le cas échéant, combler la cavité sous la plaque de base avec une masse de compensation.
 - Resserrer les chevilles à l'aide d'une clé dynamométrique.



Chaque cheville doit pouvoir être serrée au couple de serrage prescrit par le fabricant. A un couple de serrage moins élevé, l'exploitation sûre de la plateforme de levage ne peut pas être assurée.

- Lorsque la cheville est serrée au couple de serrage prescrit, la rondelle bombée est posée à plat sur la plaque de base. Un assemblage chevillé fiable est ainsi assuré.

8.1.2 Montage électrique et branchement de l'alimentation électrique

A) en utilisant le tube montant et transversal

- Détacher et/ou retirer les caches supérieurs des colonnes.
- Passer le câble comme indiqué dans le croquis (Fig. 23) dans le tube montant et transversal de la plateforme de levage et raccorder les connecteurs correspondants :
- Veiller notamment au bon contact des connecteurs enfichables.
- Lors du branchement des connecteurs enfichables sur la plaque de tête, il convient de veiller à ce que les câbles ne touchent pas les éléments en rotation.
- Le câble de commande du moteur à 7 conducteurs (avec 2 connecteurs) est branché sur la plaque de tête du côté opérateur, posé dans le tube montant et le tube transversal jusque sur le côté opposé, puis branché au connecteur de la plaque de tête du côté opposé.
- Le câble de potentiomètre à 3 conducteurs (avec 2 connecteurs) est également posé dans le tube montant et le tube transversal jusque sur le côté opposé, puis branché au connecteur de la plaque de tête du côté opposé.
- Le câble d'alimentation à 5 conducteurs (avec un connecteur) sert à établir l'alimentation électrique de la plaque de tête côté opérateur.
- Insérer avec précaution par le haut les tôles de recouvrement dans les tubes montants.

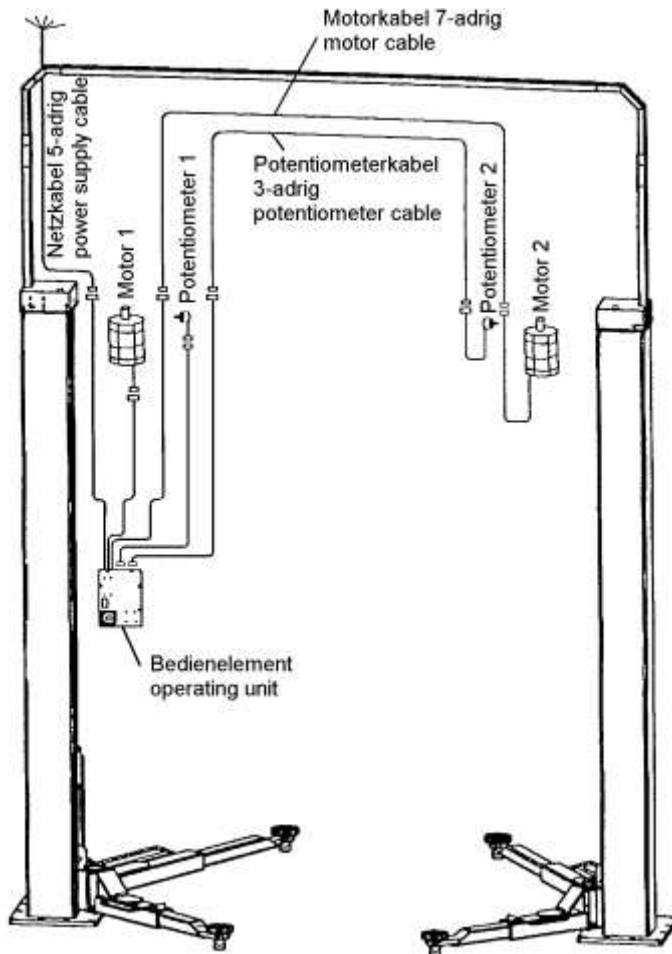

Figure 23 : Pose des câbles en utilisant le tube montant et transversal

B) Sans utilisation du tube montant et transversal

- Il est possible de poser le câble d'alimentation et les câbles électriques dans le sol. Il est possible de renoncer au tube montant et transversal (pont de câbles) entre les deux colonnes.
- Réaliser des fondations selon le plan 6348_INTEGRATION (page 32). L'orifice pour les câbles se trouve respectivement dans la plaque de base
- Les câbles sont posés dans la gaine intégrée aux colonnes.
- Lors du montage de la plateforme de levage, il convient de veiller à ce que les câbles ne soient pas endommagés lors de l'installation des colonnes.
- Avant le montage des colonnes, passer les câbles dans la gaine vide posée dans les fondations. Déplacer ensuite les colonnes sur l'emplacement de montage. Passer les câbles par l'orifice dans la plaque de base et les tirer à travers la colonne jusqu'à la tête de colonne. Redresser les colonnes avec précaution afin de ne pas plier ou coincer les câbles.
- Brancher les câbles conformément au dessin (Fig. 24).
- Lors du branchement des connecteurs enfichables sur la plaque de tête, il convient de veiller à ce que les câbles ne touchent pas les éléments en rotation.
- Veiller notamment au bon contact des connecteurs enfichables.

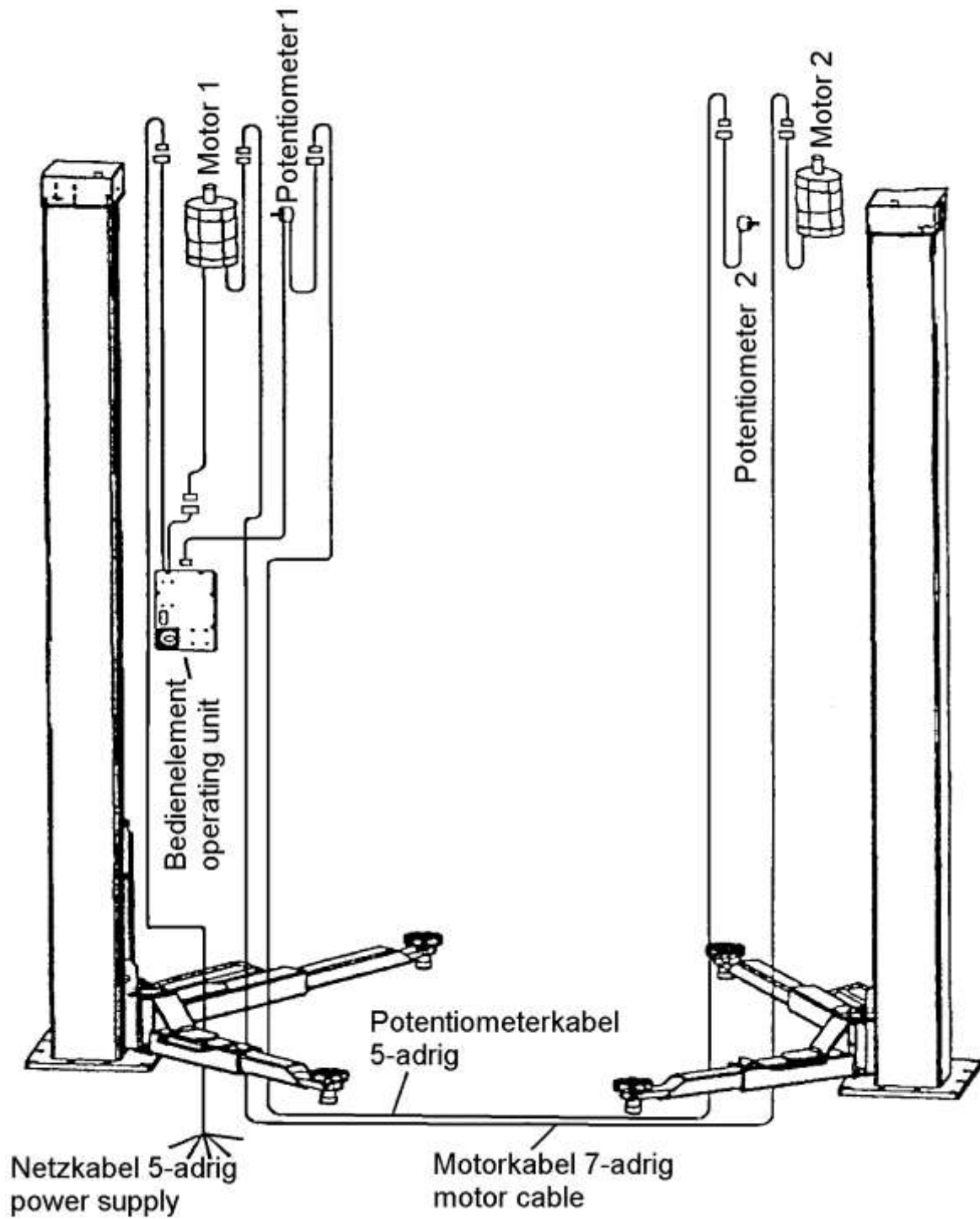

Figure 24 : Pose des câbles sans utilisation du tube montant et transversal

8.2 Montage des bras porteurs

- Accrocher les bras porteurs standard et introduire les axes articulés lubrifiés avec une graisse universelle sans acides respectivement par le haut dans les perçages, puis les doter des goupilles de blocage fournies.



Les axes des bras porteurs doivent être bloqués des deux côtés afin d'assurer un assemblage fiable entre le chariot de levage et le bras porteur.

8.3 Mise en service



Avant la mise en service, il convient d'effectuer le contrôle de sécurité initial (utiliser le formulaire Contrôle de sécurité initial).

Si la plateforme de levage est installée par un spécialiste (monteur formé en usine), celui-ci effectue le contrôle de sécurité. Si l'installation est réalisée par l'exploitant, le contrôle de sécurité doit être confié à un spécialiste.

Le spécialiste certifie le fonctionnement irréprochable de la plateforme de levage sur le rapport de montage et le formulaire pour le contrôle de sécurité initial, puis valide la plateforme de levage pour l'exploitation.



Après la mise en service, il convient de compléter le rapport de montage et de le retourner au fabricant dans les meilleurs délais.

8.4 Changement du lieu d'installation

Pour modifier le lieu d'implantation, les conditions préalables doivent être réalisées en fonction des directives d'implantation. Le changement de lieu d'implantation doit être réalisé selon la séquence suivante :

- Amener le chariot de levage à mi-hauteur.
- Débrancher du secteur le câble d'alimentation électrique de la plateforme de levage.
- Débrancher les câbles électriques entre les deux colonnes.
- Démonter les bras porteurs (retirer les circlips des axes de bras porteurs, extraire les axes des bras porteurs et retirer le bras porteur).
- Démonter les fixations par chevilles.
- Transporter la colonne de levage avec un moyen de levage adapté (par ex. une grue, un chariot de manutention, etc.) avec précaution vers le nouveau lieu d'implantation.
- Montage de la plateforme de levage conformément au mode opératoire d'installation et de chevillage de la première mise en service



Utiliser des chevilles neuves. Les chevilles usagées ne sont plus utilisables.

Sélection des chevilles Liebig sans revêtement de sol (chape, carrelage)

(Applicable à 2.30 SL, 2.35 SL, 2.40 SL)

Diamètre des trous 22 mm dans la plaque de base

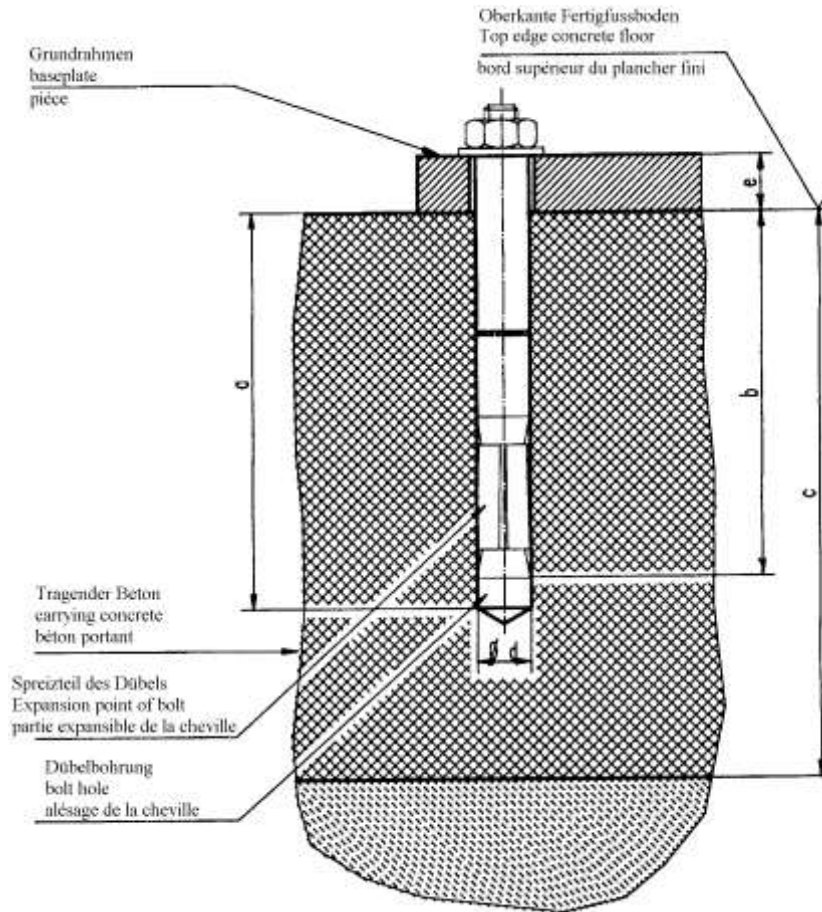

Chevilles Liebig

Type de cheville		BM12-20/80/40
Profondeur de perçage	a	100
Profondeur d'ancrage min.	b	80
Epaisseur du béton	c	Min.160 (*)
Diamètre de perçage	d	20
Epaisseur de la pièce	e	0-40
Qualité du béton		Min. C20/25 armature normale (1)
Nombre de chevilles		En fonction du type de plateforme de levage
Couple de serrage des chevilles		70 Nm

(*) Epaisseur min. du béton pour l'utilisation des chevilles indiquées ci-dessus, dans le cas contraire, les indications dans les plans de fondations s'appliquent.

Des chevilles équivalentes de fabricants de chevilles renommés peuvent être utilisées, à condition de respecter les consignes des fabricants respectifs.

(¹) Déclaration : Armature normale

Il s'agit d'une armature normale lorsque l'entraxe des barres d'armature dans la zone des chevilles pour un diamètre de barres de $\geq 10 \text{ mm} = 150 \text{ mm}$ ou pour un diamètre de barres $\leq 10 \text{ mm} = 100 \text{ mm}$.

Figure : Sélection des chevilles Liebig par rapport au revêtement de sol (chape, carrelage)
 (Applicable à 2.30 SL, 2.35 SL, 2.40 SL)
 Diamètre des trous 22 mm dans la plaque de base

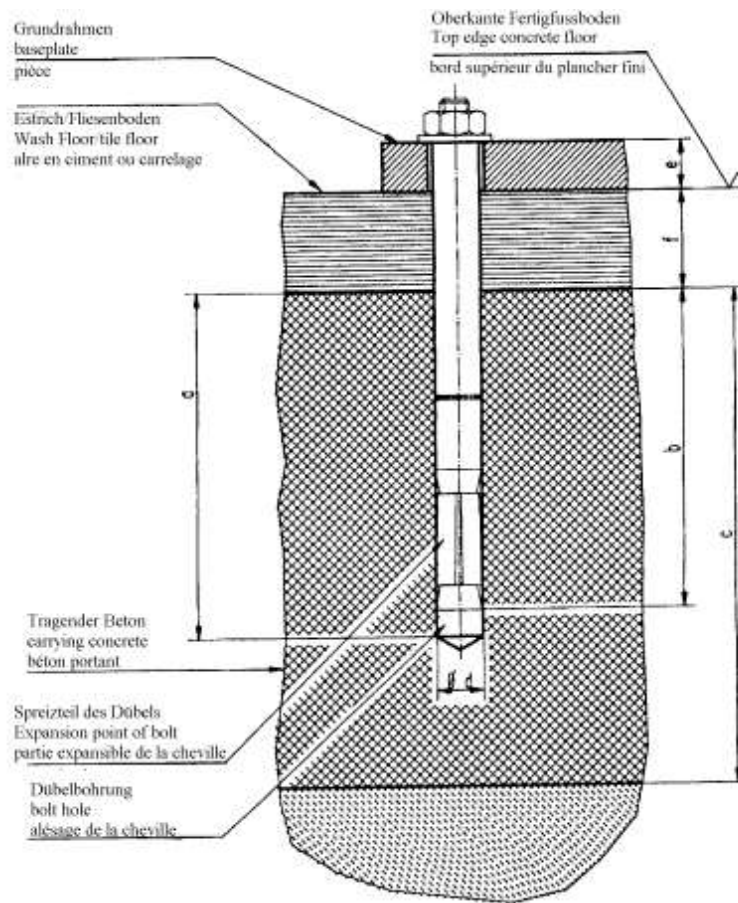

Chevilles Liebig

Type de cheville		BM12-20/80/65	BM12-20/80/100	BM12-20/80/140
Profondeur de perçage (mm)	a	100	100	100
Profondeur d'ancrage min. (mm)	b	80	80	80
Epaisseur du béton (mm)	c	Min.160 (*)	Min.160 (*)	Min.160 (*)
Diamètre de perçage (mm)	d	20	20	20
Epaisseur de la pièce (mm)	e+f	40-65	65-100	100-140
Qualité du béton		Min. C20/25 armature normale (1)		
Nombre de chevilles (pces)		En fonction du type de plateforme de levage		
Couple de serrage des chevilles		70 Nm	70 Nm	70 Nm

(*) Epaisseur min. du béton pour l'utilisation des chevilles indiquées ci-dessus, dans le cas contraire, les indications dans les plans de fondations s'appliquent.

Des chevilles équivalentes de fabricants de chevilles renommés peuvent être utilisées, à condition de respecter les consignes des fabricants respectifs.

(¹) Explication armature normale :

Il s'agit d'une armature normale lorsque l'entraxe des barres d'armature dans la zone des chevilles pour un diamètre de barres de ≥ 10 mm = 150 mm ou pour un diamètre de barres ≤ 10 mm = 100 mm.

Figure : Sélection des chevilles Liebig sans revêtement de sol (chape, carrelage)
 Applicable à (2.50 SL II, 2.50 SL DG II)
 Diamètre des trous 26 mm dans la plaque de base

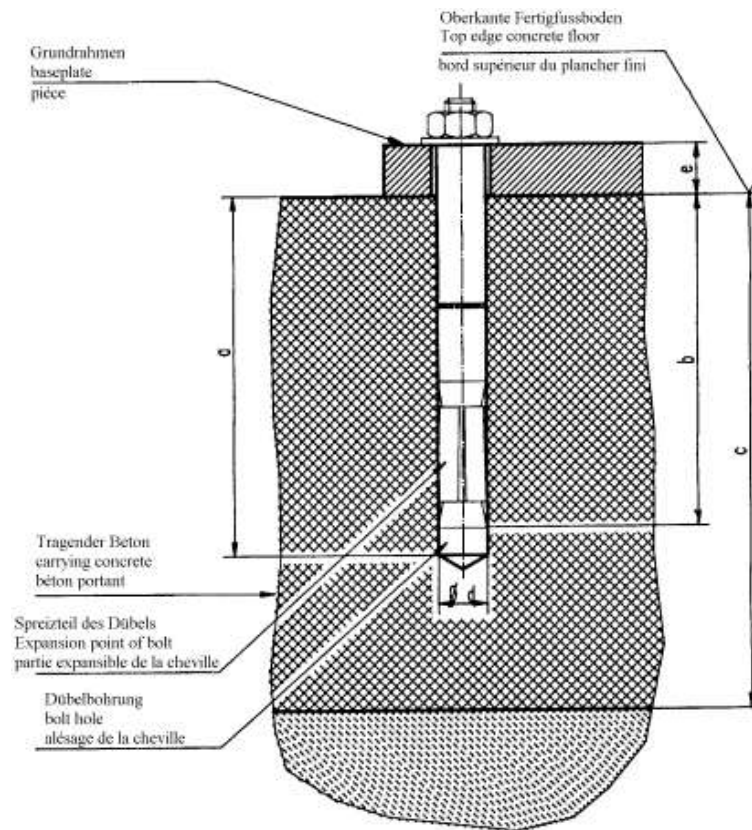

Chevilles Liebig

Type de cheville		BM16-25/100/40
Profondeur de perçage (mm)	a	125
Profondeur d'ancrage min. (mm)	b	100
Épaisseur du béton (mm)	c	Min.200 (*)
Diamètre de perçage (mm)	d	25
Épaisseur de la pièce de perçage (mm)	e	0-40
Qualité du béton		Min. C20/25 (B25) armature normale (1)
Nombre de chevilles (pces)		En fonction du type de plateforme de levage
Couple de serrage des chevilles		115 Nm

(*) Épaisseur min. du béton pour l'utilisation des chevilles indiquées ci-dessus, dans le cas contraire, les indications dans les plans de fondations s'appliquent.

Des chevilles équivalentes de fabricants de chevilles renommés peuvent être utilisées, à condition de respecter les consignes des fabricants respectifs.

(¹) Explication armature normale :

Il s'agit d'une armature normale lorsque l'entraxe des barres d'armature dans la zone des chevilles pour un diamètre de barres de $\geq 10 \text{ mm} = 150 \text{ mm}$ ou pour un diamètre de barres $\leq 10 \text{ mm} = 100 \text{ mm}$.

Figure : Sélection des chevilles Liebig par rapport au revêtement de sol (chape, carrelage)
 Diamètre des trous 26 mm dans la plaque de base

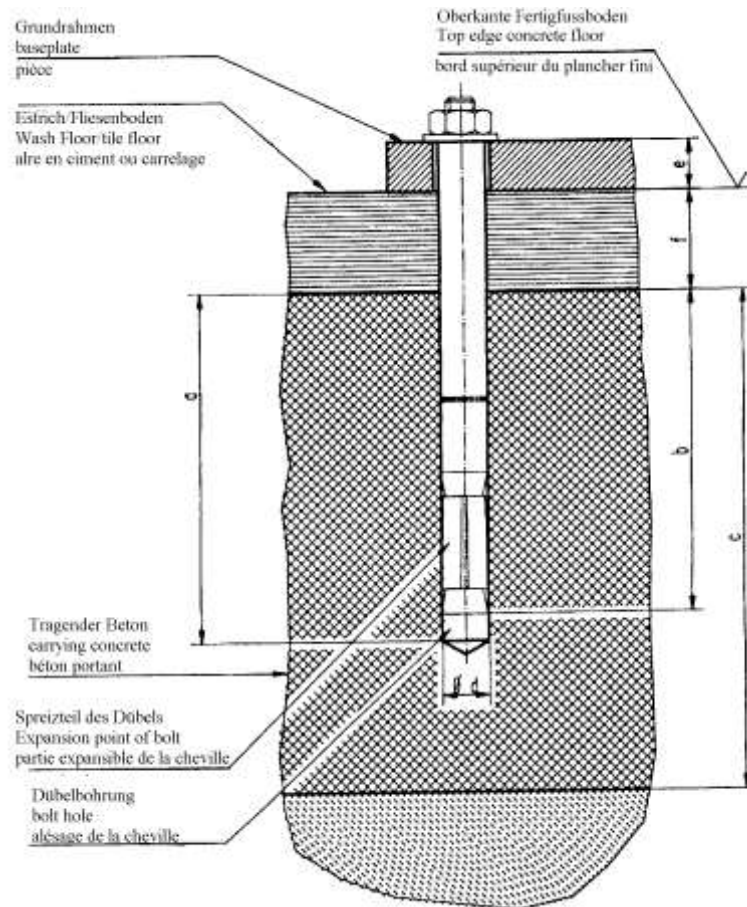

Chevilles Liebig

Type de cheville		BM16-25/100/65	BM16-25/100/100
Profondeur de perçage (mm)	a	125	125
Profondeur d'ancrage min. (mm)	b	100	100
Epaisseur du béton (mm)	c	min.200 (*)	min.200 (*)
Diamètre de perçage (mm)	d	25	25
Epaisseur de la pièce (mm)	e+f	40-65	65-100
Qualité du béton		Min. C20/25 armature normale	
Nombre de chevilles (pces)		en fonction du type de plateforme de levage	
Couple de serrage des chevilles		115 Nm	115 Nm

(*) Epaisseur min. du béton pour l'utilisation des chevilles indiquées ci-dessus, dans le cas contraire, les indications dans les plans de fondations s'appliquent.

Des chevilles équivalentes de fabricants de chevilles renommés peuvent être utilisées, à condition de respecter les consignes des fabricants respectifs.

(¹) Explication armature normale :

Il s'agit d'une armature normale lorsque l'entraxe des barres d'armature dans la zone des chevilles pour un diamètre de barres de $\geq 10 \text{ mm} = 150 \text{ mm}$ ou pour un diamètre de barres $\leq 10 \text{ mm} = 100 \text{ mm}$.

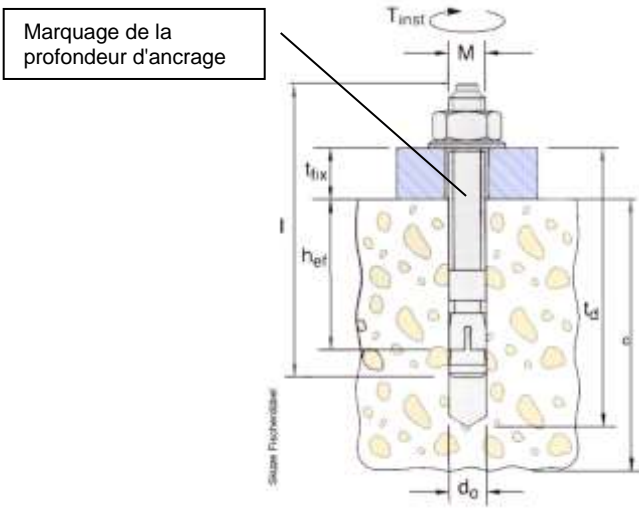

Sous réserve de modifications !
 sous réserve de modifications !
 sous réserve des modifications!

Cheilles Fischer			SMART LIFT / HYMAX S 2.30 SL / 3000 ^d , 2.35 SL / 3500 ^e , 2.40 SL / 4000 ^e	SMART LIFT / HYMAX S 2.50 SL / 5000g ^g
Dübel typ of dowel type de cheville		FH 15/50 B N° de commande 970265	FH 18 x 100/100 B N° de commande : 972230	FH 24/100 B N° de commande 970267
Bohrteife drilling depth Profondeur de l'alésage	t _{cd}	145	230	255
Mindestverankerungstiefe min.anchorage depth Profondeur minimale d'ancrage	h _{hef}	70	100	125
Betonstärke thickness of concrete Epaisseur du béton	c	siehe den aktuellen Fundamentplan see current foundation-diagram drawing vois le plan de fondation actuel		
Bohrerdurchmesser diameter of bore Diamètre de l'alésage	d _o	15	18	24
Bauteildicke thickness of the lift-piece Epaisseur de la pièce	t _{fix}	0-50	0-100	0-100
Anzugsdrehmoment Nm turning moment moment d'une force	M _D	40	80	120
Gesamtlänge Total length Longueur totale	l	155	230	272
Gewinde Thread fil	M	M10	M12	M16
Stückzahl piece number nombre des pièces	a	4		
	b	8		
	c	10		
	d	12		
	e	16		
	f	20		
	g	14		

Montage

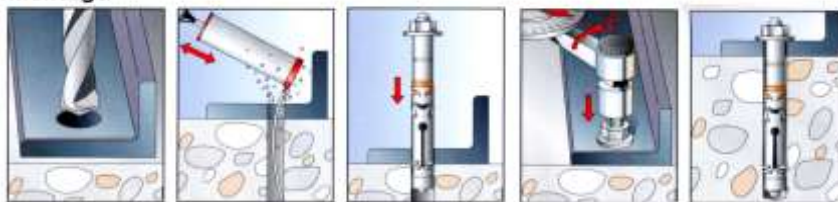

Es können auch gleichwertige Sicherheitsdübel anderer Hersteller (mit Zulassung) unter Beachtung deren Bestimmungen verwendet werden.
 It is possible to use equivalent safety-dowels (with license) of other manufacturer but observe their regulations.
 Des chevilles des autres marques (autorisées) peuvent aussi être choisies en respectant les directives du fabricant.

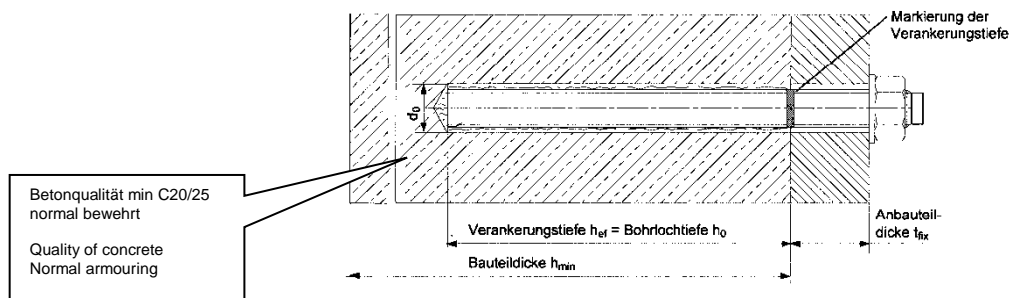

Änderungen vorbehalten!
 subject to alterations!
 sous réserve des modifications!

Chevilles à injection Hilti		SMART LIFT / HYMAX S 2.30 SL / 3000 ^d , 2.35 SL / 3500 ^e , 2.40 SL / 4000 ^e	SMART LIFT / HYMAX S 2.50 SL / 5000g ^g
Betonboden / concrete floor		ohne Bodenbelag / without floor pavement (tiles)	
Cheville type of dowel type de cheville		HIT-V-5.8 M10x130	HIT-V-5.8 M12x150 Réf. art. 387061
Bohrtiefe (mm) drilling depth Profondeur de l'alésage		h₀ 90	108
Mindestverankerungstiefe (mm) min.anchorage depth Profondeur minimale d'ancrage		h_{ef} 90	108
Betonstärke (mm) thickness of concrete Epaisseur du béton		H_{min} min.120	min.138
Bohrerdurchmesser (mm) diameter of bore Diamètre de l'alésage		d₀ 12	14
Bauteildicke (mm) thickness of the lift-piece Epaisseur de la pièce		t_{fix} max.17	max.19
Anzugsdrehmoment (Nm) turning moment moment d'une force		T_{inst} 20	40
Gesamtlänge (mm) Total length Longueur totale		l 130	150
Gewinde Thread fil		M 10	12
Stückzahl piece number nombre des pièces	a	4	
	b	8	
	c	10	
	d	12	
	e	14	
	f	16	
	g	28	
Die Montageanweisung des Dübelherstellers ist Folge zu leisten. Bei Bodenbelag (Estrich/Fliesen) sind längere Dübel zu verwenden. Observe necessarily the installation description of the dowel manufacturer. Use longer dowels with version with floor pavement and tiles			
Es können auch gleichwertige Injektionsdübel anderer Hersteller (mit Zulassung) unter Beachtung deren Bestimmungen verwendet werden. It is possible to use equivalent injections dowels (with license) of other manufacturer but observe their regulations. Des chevilles des autres marques (autorisées) peuvent aussi être choisies en respectant les directives du fabricant.			

9 Contrôle de sécurité

Le contrôle de sécurité est nécessaire pour assurer la sûreté d'exploitation de la plateforme de levage. Il doit être réalisé :

1. Avant la première mise en service suite au montage de la plateforme de levage
Utiliser le formulaire « Contrôle de sécurité initial »
2. Après la première mise en service régulièrement à intervalles d'un an au maximum.
Utiliser le formulaire « Contrôle de sécurité récurrent »
3. Après les modifications de la structure de la plateforme de levage.
Utiliser le formulaire « Contrôle de sécurité exceptionnel »



Les contrôles initial et récurrents doivent être réalisés par un spécialiste. Nous recommandons de procéder simultanément à une intervention de maintenance.



Après les modifications de la structure (par ex. une modification de la capacité de levage ou de la hauteur de levage) et suite à des réparations majeures sur des éléments porteurs (par ex. des opérations de soudage), le contrôle par un expert est nécessaire (contrôle de sécurité exceptionnel).

Le présent carnet de contrôle contient des plans de contrôle à copier pour le contrôle de sécurité.

Utiliser le formulaire correspondant, consigner l'état de la plateforme de levage contrôlée et conserver le formulaire entièrement complété dans le présent carnet de contrôle.

9.1 Notice de montage du blocage de la baguette de retenue

Pour SMART LIFT 2.30 SL / HYMAX S 3000
 Pour SMART LIFT 2.35 SL / HYMAX S 3500
 Pour SMART LIFT 2.40 SL / HYMAX S 4000

Outils nécessaires :

- Pied de biche (1)
- Clé Allen 6 mm (2)
- Clé Allen 3 mm (3)



Fournitures :



Vis M8 2x
Ecrou 2x
Rondelle 2x

Baguette de guidage 2x Cornière de fixation 2x

Système de blocage SL

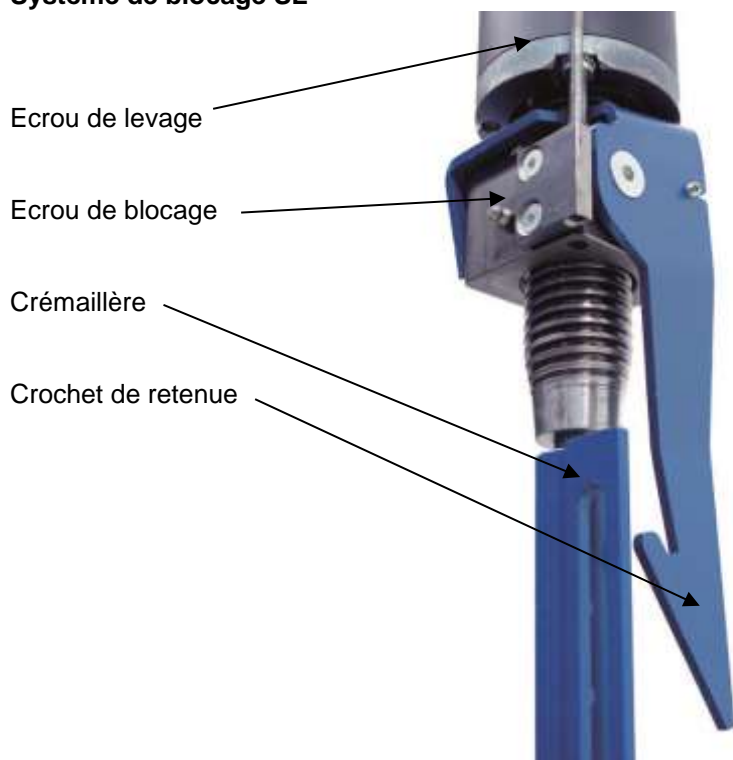

Préparation



Assurez-vous qu'aucune charge ne se trouve .
sur la plateforme de levage



Clé Allen 3 mm

Dévisser les carters en tôle



Relever les bras porteurs, puis isoler la plateforme du secteur électrique ou verrouiller l'interrupteur



ou



Mettre en place les cornières de fixation



Si nécessaire , positionner la crémaillère avec un pied de biche



Placer la baguette de guidage sur le palier de broche et la glisser par de dessous dans la cornière de fixation

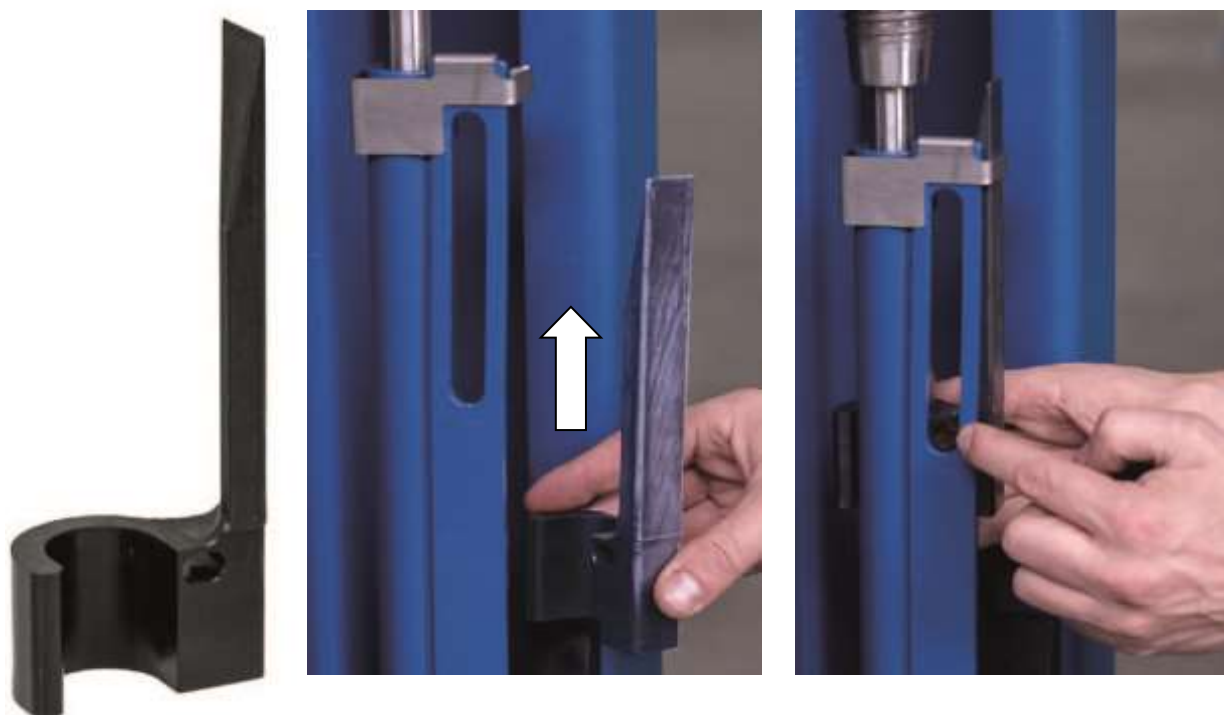

Fixer la baguette de guidage à l'aide de la vis M8.

Veiller à ce que la baguette de guidage et le trou oblong affleurent ou que la baguette de guidage dépasse légèrement du bord.



Contrôle visuel



Effectuer un nouveau contrôle visuel pour s'assurer que rien ne se soit décalé lors du serrage de la vis. La baguette de guidage et la cornière de fixation restent montées sur la plateforme de levage.

! Monter le blocage de baguette de retenue sur les deux colonnes !

Contrôle de sécurité initial avant la mise en service

 Compléter et conserver dans le carnet de contrôle

Numéro de série : _____

Etape de contrôle	Conforme	Non conforme ou absent	Vérification	Remarque
Plaque signalétique	<input type="checkbox"/>	<input type="checkbox"/>	<input type="checkbox"/>
Notice d'emploi abrégée apposée sur la colonne	<input type="checkbox"/>	<input type="checkbox"/>	<input type="checkbox"/>
Indication de la capacité de levage	<input type="checkbox"/>	<input type="checkbox"/>	<input type="checkbox"/>
sur la plateforme de levage				
Manuel d'exploitation détaillé.....	<input type="checkbox"/>	<input type="checkbox"/>	<input type="checkbox"/>
Etat, fonctionnement de l'inverseur.....	<input type="checkbox"/>	<input type="checkbox"/>	<input type="checkbox"/>
Identification « Lever / Abaisser ».....	<input type="checkbox"/>	<input type="checkbox"/>	<input type="checkbox"/>
Identification « Bouton CE-Stop ».....	<input type="checkbox"/>	<input type="checkbox"/>	<input type="checkbox"/>
Etat, vitre de l'affichage à DEL	<input type="checkbox"/>	<input type="checkbox"/>	<input type="checkbox"/>
Sectionneur principal cadenassable sur site.....	<input type="checkbox"/>	<input type="checkbox"/>	<input type="checkbox"/>
Sécurisation de la plaque de support (non amovible).....	<input type="checkbox"/>	<input type="checkbox"/>	<input type="checkbox"/>
Etat des plateaux porteur en caoutchouc	<input type="checkbox"/>	<input type="checkbox"/>	<input type="checkbox"/>
Blocage des axes de bras porteurs	<input type="checkbox"/>	<input type="checkbox"/>	<input type="checkbox"/>
Etat, fonctionnement de la goupille à ressort	<input type="checkbox"/>	<input type="checkbox"/>	<input type="checkbox"/>
du plateau porteur				
Etat, fonctionnement du dispositif	<input type="checkbox"/>	<input type="checkbox"/>	<input type="checkbox"/>
d'écartement de pied (option)				
Fonctionnement du	<input type="checkbox"/>	<input type="checkbox"/>	<input type="checkbox"/>
CE-Stop + signal d'avertissement (option)				
Etat des éléments coulissants du chariot de levage	<input type="checkbox"/>	<input type="checkbox"/>	<input type="checkbox"/>
Etat du palier DU du guidage de broche inférieur	<input type="checkbox"/>	<input type="checkbox"/>	<input type="checkbox"/>
Etat de la peinture	<input type="checkbox"/>	<input type="checkbox"/>	<input type="checkbox"/>
Structure porteuse (déformations, fissures)	<input type="checkbox"/>	<input type="checkbox"/>	<input type="checkbox"/>
Couple de serrage des vis de fixation	<input type="checkbox"/>	<input type="checkbox"/>	<input type="checkbox"/>
Couple de serrage des chevilles de fixation	<input type="checkbox"/>	<input type="checkbox"/>	<input type="checkbox"/>
Etat de la courroie Polyflex.....	<input type="checkbox"/>	<input type="checkbox"/>	<input type="checkbox"/>
Etat, fonctionnement du centrage de broche	<input type="checkbox"/>	<input type="checkbox"/>	<input type="checkbox"/>
Etat, fonctionnement du blocage de bras porteur	<input type="checkbox"/>	<input type="checkbox"/>	<input type="checkbox"/>
Etat, fonctionnement du décalage de bras porteur	<input type="checkbox"/>	<input type="checkbox"/>	<input type="checkbox"/>
Etat, tôle de blocage sur MINI-MAX	<input type="checkbox"/>	<input type="checkbox"/>	<input type="checkbox"/>
Etat, fonctionnement des bras porteurs MINI-MAX.....	<input type="checkbox"/>	<input type="checkbox"/>	<input type="checkbox"/>
Etat de la traverse et des tubes montants de câbles	<input type="checkbox"/>	<input type="checkbox"/>	<input type="checkbox"/>
Etat des carters	<input type="checkbox"/>	<input type="checkbox"/>	<input type="checkbox"/>
Etat de la broche de levage et de l'écrou de levage	<input type="checkbox"/>	<input type="checkbox"/>	<input type="checkbox"/>
Etat du témoin d'usure de l'écrou de levage	<input type="checkbox"/>	<input type="checkbox"/>	<input type="checkbox"/>
Etat du blocage de la bague de retenue	<input type="checkbox"/>	<input type="checkbox"/>	<input type="checkbox"/>
Opt. Contrôle du cran par l'orifice du chariot de levage	<input type="checkbox"/>	<input type="checkbox"/>	<input type="checkbox"/>
Etat du sol en béton (fissures)	<input type="checkbox"/>	<input type="checkbox"/>	<input type="checkbox"/>
Etat des câbles électriques.....	<input type="checkbox"/>	<input type="checkbox"/>	<input type="checkbox"/>
Essai fonctionnel de la plateforme	<input type="checkbox"/>	<input type="checkbox"/>	<input type="checkbox"/>
de levage avec véhicule				
Etat fonctionnel des « Arrêts supérieur et inférieur »	<input type="checkbox"/>	<input type="checkbox"/>	<input type="checkbox"/>
Fonctionnement de la surveillance de synchronisation.. ..	<input type="checkbox"/>	<input type="checkbox"/>	<input type="checkbox"/>
Stabilité de la plateforme de levage.....	<input type="checkbox"/>	<input type="checkbox"/>	<input type="checkbox"/>
Etat général de la plateforme de levage	<input type="checkbox"/>	<input type="checkbox"/>	<input type="checkbox"/>

(Cocher les points conformes, cocher en plus la case correspondante si une révision est nécessaire !

Contrôle de sécurité réalisé le :

Réalisé par la société :

Nom, adresse du spécialiste :

- Résultat du contrôle :
- Poursuite de l'exploitation risquée, une révision est nécessaire
 - Poursuite de l'exploitation possible, éliminer les défaillances
 - Pas de défaillances, poursuite de l'exploitation sans restrictions

.....
 Signature du spécialiste Signature de l'exploitant

En cas de besoin d'élimination de défaillances

Défaillances éliminées le :
Signature de l'exploitant

(Utiliser un formulaire nouveau pour la révision !)

Contrôle de sécurité récurrent et maintenance

 Compléter et conserver dans le carnet de contrôle

Numéro de série : _____

Etape de contrôle	Conforme	Non conforme ou absent	Vérification	Remarque
Plaque signalétique	<input type="checkbox"/>	<input type="checkbox"/>	<input type="checkbox"/>
Notice d'emploi abrégée apposée sur la colonne	<input type="checkbox"/>	<input type="checkbox"/>	<input type="checkbox"/>
Indication de la capacité de levage	<input type="checkbox"/>	<input type="checkbox"/>	<input type="checkbox"/>
sur la plateforme de levage				
Manuel d'exploitation détaillé.....	<input type="checkbox"/>	<input type="checkbox"/>	<input type="checkbox"/>
Etat, fonctionnement de l'inverseur.....	<input type="checkbox"/>	<input type="checkbox"/>	<input type="checkbox"/>
Identification « Lever / Abaisser ».....	<input type="checkbox"/>	<input type="checkbox"/>	<input type="checkbox"/>
Identification « Bouton CE-Stop ».....	<input type="checkbox"/>	<input type="checkbox"/>	<input type="checkbox"/>
Etat, vitre de l'affichage à DEL	<input type="checkbox"/>	<input type="checkbox"/>	<input type="checkbox"/>
Sectionneur principal cadenassable sur site.....	<input type="checkbox"/>	<input type="checkbox"/>	<input type="checkbox"/>
Sécurisation de la plaque de support (non amovible).....	<input type="checkbox"/>	<input type="checkbox"/>	<input type="checkbox"/>
Etat des plateaux porteur en caoutchouc	<input type="checkbox"/>	<input type="checkbox"/>	<input type="checkbox"/>
Blocage des axes de bras porteurs	<input type="checkbox"/>	<input type="checkbox"/>	<input type="checkbox"/>
Etat, fonctionnement de la goupille à ressort	<input type="checkbox"/>	<input type="checkbox"/>	<input type="checkbox"/>
du plateau porteur				
Etat, fonctionnement du dispositif	<input type="checkbox"/>	<input type="checkbox"/>	<input type="checkbox"/>
d'écartement de pied (option)				
Fonctionnement du	<input type="checkbox"/>	<input type="checkbox"/>	<input type="checkbox"/>
CE-Stop + signal d'avertissement (option)				
Etat des éléments coulissants du chariot de levage	<input type="checkbox"/>	<input type="checkbox"/>	<input type="checkbox"/>
Etat du palier DU du guidage de broche inférieur	<input type="checkbox"/>	<input type="checkbox"/>	<input type="checkbox"/>
Etat de la peinture	<input type="checkbox"/>	<input type="checkbox"/>	<input type="checkbox"/>
Structure porteuse (déformations, fissures)	<input type="checkbox"/>	<input type="checkbox"/>	<input type="checkbox"/>
Couple de serrage des vis de fixation	<input type="checkbox"/>	<input type="checkbox"/>	<input type="checkbox"/>
Couple de serrage des chevilles de fixation	<input type="checkbox"/>	<input type="checkbox"/>	<input type="checkbox"/>
Etat de la courroie Polyflex.....	<input type="checkbox"/>	<input type="checkbox"/>	<input type="checkbox"/>
Etat, fonctionnement du centrage de broche	<input type="checkbox"/>	<input type="checkbox"/>	<input type="checkbox"/>
Etat, fonctionnement du blocage de bras porteur	<input type="checkbox"/>	<input type="checkbox"/>	<input type="checkbox"/>
Etat, fonctionnement du décalage de bras porteur	<input type="checkbox"/>	<input type="checkbox"/>	<input type="checkbox"/>
Etat, tôle de blocage sur MINI-MAX	<input type="checkbox"/>	<input type="checkbox"/>	<input type="checkbox"/>
Etat, fonctionnement des bras porteurs MINI-MAX.....	<input type="checkbox"/>	<input type="checkbox"/>	<input type="checkbox"/>
Etat de la traverse et des tubes montants de câbles	<input type="checkbox"/>	<input type="checkbox"/>	<input type="checkbox"/>
Etat des carters	<input type="checkbox"/>	<input type="checkbox"/>	<input type="checkbox"/>
Etat de la broche de levage et de l'écrou de levage	<input type="checkbox"/>	<input type="checkbox"/>	<input type="checkbox"/>
Etat du témoin d'usure de l'écrou de levage	<input type="checkbox"/>	<input type="checkbox"/>	<input type="checkbox"/>
Etat du blocage de la baguette de retenue	<input type="checkbox"/>	<input type="checkbox"/>	<input type="checkbox"/>
Opt. Contrôle du cran par l'orifice du chariot de levage	<input type="checkbox"/>	<input type="checkbox"/>	<input type="checkbox"/>
Etat du sol en béton (fissures)	<input type="checkbox"/>	<input type="checkbox"/>	<input type="checkbox"/>
Etat des câbles électriques.....	<input type="checkbox"/>	<input type="checkbox"/>	<input type="checkbox"/>
Essai fonctionnel de la plateforme	<input type="checkbox"/>	<input type="checkbox"/>	<input type="checkbox"/>
de levage avec véhicule				
Etat fonctionnel des « Arrêts supérieur et inférieur »	<input type="checkbox"/>	<input type="checkbox"/>	<input type="checkbox"/>
Fonctionnement de la surveillance de synchronisation.. ..	<input type="checkbox"/>	<input type="checkbox"/>	<input type="checkbox"/>
Stabilité de la plateforme de levage.....	<input type="checkbox"/>	<input type="checkbox"/>	<input type="checkbox"/>
Etat général de la plateforme de levage	<input type="checkbox"/>	<input type="checkbox"/>	<input type="checkbox"/>

(Cocher les points conformes, cocher en plus la case correspondante si une révision est nécessaire !

Contrôle de sécurité réalisé le :

Réalisé par la société :

Nom, adresse du spécialiste :

- Résultat du contrôle :
- Poursuite de l'exploitation risquée, une révision est nécessaire
 - Poursuite de l'exploitation possible, éliminer les défaillances
 - Pas de défaillances, poursuite de l'exploitation sans restrictions

.....
Signature du spécialiste

.....
Signature de l'exploitant

En cas de besoin d'élimination de défaillances

Défaillances éliminées le :

.....
Signature de l'exploitant

(Utiliser un formulaire nouveau pour la révision !)

Contrôle de sécurité récurrent et maintenance

 Compléter et conserver dans le carnet de contrôle

Numéro de série : _____

Etape de contrôle	Conforme	Non conforme ou absent	Vérification	Remarque
Plaque signalétique	<input type="checkbox"/>	<input type="checkbox"/>	<input type="checkbox"/>
Notice d'emploi abrégée apposée sur la colonne	<input type="checkbox"/>	<input type="checkbox"/>	<input type="checkbox"/>
Indication de la capacité de levage	<input type="checkbox"/>	<input type="checkbox"/>	<input type="checkbox"/>
sur la plateforme de levage				
Manuel d'exploitation détaillé.....	<input type="checkbox"/>	<input type="checkbox"/>	<input type="checkbox"/>
Etat, fonctionnement de l'inverseur.....	<input type="checkbox"/>	<input type="checkbox"/>	<input type="checkbox"/>
Identification « Lever / Abaisser ».....	<input type="checkbox"/>	<input type="checkbox"/>	<input type="checkbox"/>
Identification « Bouton CE-Stop ».....	<input type="checkbox"/>	<input type="checkbox"/>	<input type="checkbox"/>
Etat, vitre de l'affichage à DEL	<input type="checkbox"/>	<input type="checkbox"/>	<input type="checkbox"/>
Sectionneur principal cadenassable sur site.....	<input type="checkbox"/>	<input type="checkbox"/>	<input type="checkbox"/>
Sécurisation de la plaque de support (non amovible).....	<input type="checkbox"/>	<input type="checkbox"/>	<input type="checkbox"/>
Etat des plateaux porteur en caoutchouc	<input type="checkbox"/>	<input type="checkbox"/>	<input type="checkbox"/>
Blocage des axes de bras porteurs	<input type="checkbox"/>	<input type="checkbox"/>	<input type="checkbox"/>
Etat, fonctionnement de la goupille à ressort	<input type="checkbox"/>	<input type="checkbox"/>	<input type="checkbox"/>
du plateau porteur				
Etat, fonctionnement du dispositif	<input type="checkbox"/>	<input type="checkbox"/>	<input type="checkbox"/>
d'écartement de pied (option)				
Fonctionnement du	<input type="checkbox"/>	<input type="checkbox"/>	<input type="checkbox"/>
CE-Stop + signal d'avertissement (option)				
Etat des éléments coulissants du chariot de levage .	<input type="checkbox"/>	<input type="checkbox"/>	<input type="checkbox"/>
Etat du palier DU du guidage de broche inférieur	<input type="checkbox"/>	<input type="checkbox"/>	<input type="checkbox"/>
Etat de la peinture	<input type="checkbox"/>	<input type="checkbox"/>	<input type="checkbox"/>
Structure porteuse (déformations, fissures)	<input type="checkbox"/>	<input type="checkbox"/>	<input type="checkbox"/>
Couple de serrage des vis de fixation	<input type="checkbox"/>	<input type="checkbox"/>	<input type="checkbox"/>
Couple de serrage des chevilles de fixation	<input type="checkbox"/>	<input type="checkbox"/>	<input type="checkbox"/>
Etat de la courroie Polyflex.....	<input type="checkbox"/>	<input type="checkbox"/>	<input type="checkbox"/>
Etat, fonctionnement du centrage de broche	<input type="checkbox"/>	<input type="checkbox"/>	<input type="checkbox"/>
Etat, fonctionnement du blocage de bras porteur	<input type="checkbox"/>	<input type="checkbox"/>	<input type="checkbox"/>
Etat, fonctionnement du décalage de bras porteur ...	<input type="checkbox"/>	<input type="checkbox"/>	<input type="checkbox"/>
Etat, tôle de blocage sur MINI-MAX	<input type="checkbox"/>	<input type="checkbox"/>	<input type="checkbox"/>
Etat, fonctionnement des bras porteurs MINI-MAX...	<input type="checkbox"/>	<input type="checkbox"/>	<input type="checkbox"/>
Etat de la traverse et des tubes montants de câbles	<input type="checkbox"/>	<input type="checkbox"/>	<input type="checkbox"/>
Etat des carters	<input type="checkbox"/>	<input type="checkbox"/>	<input type="checkbox"/>
Etat de la broche de levage et de l'écrou de levage	<input type="checkbox"/>	<input type="checkbox"/>	<input type="checkbox"/>
Etat du témoin d'usure de l'écrou de levage	<input type="checkbox"/>	<input type="checkbox"/>	<input type="checkbox"/>
Etat du blocage de la baguette de retenue	<input type="checkbox"/>	<input type="checkbox"/>	<input type="checkbox"/>
Opt. Contrôle du cran par l'orifice du chariot de levage .	<input type="checkbox"/>	<input type="checkbox"/>	<input type="checkbox"/>
Etat du sol en béton (fissures)	<input type="checkbox"/>	<input type="checkbox"/>	<input type="checkbox"/>
Etat des câbles électriques.....	<input type="checkbox"/>	<input type="checkbox"/>	<input type="checkbox"/>
Essai fonctionnel de la plateforme	<input type="checkbox"/>	<input type="checkbox"/>	<input type="checkbox"/>
de levage avec véhicule				
Etat fonctionnel des « Arrêts supérieur et inférieur »	<input type="checkbox"/>	<input type="checkbox"/>	<input type="checkbox"/>
Fonctionnement de la surveillance de synchronisation..	<input type="checkbox"/>	<input type="checkbox"/>	<input type="checkbox"/>
Stabilité de la plateforme de levage.....	<input type="checkbox"/>	<input type="checkbox"/>	<input type="checkbox"/>
Etat général de la plateforme de levage	<input type="checkbox"/>	<input type="checkbox"/>	<input type="checkbox"/>

(Cocher les points conformes, cocher en plus la case correspondante si une révision est nécessaire !

Contrôle de sécurité réalisé le :

Réalisé par la société :

Nom, adresse du spécialiste :

- Résultat du contrôle :
- Poursuite de l'exploitation risquée, une révision est nécessaire
 - Poursuite de l'exploitation possible, éliminer les défaillances
 - Pas de défaillances, poursuite de l'exploitation sans restrictions

.....
Signature du spécialiste

.....
Signature de l'exploitant

En cas de besoin d'élimination de défaillances

Défaillances éliminées le :

.....
Signature de l'exploitant

(Utiliser un formulaire nouveau pour la révision !)

Contrôle de sécurité récurrent et maintenance

 Compléter et conserver dans le carnet de contrôle

Numéro de série : _____

Etape de contrôle	Conforme	Non conforme ou absent	Vérification	Remarque
Plaque signalétique	<input type="checkbox"/>	<input type="checkbox"/>	<input type="checkbox"/>
Notice d'emploi abrégée apposée sur la colonne	<input type="checkbox"/>	<input type="checkbox"/>	<input type="checkbox"/>
Indication de la capacité de levage	<input type="checkbox"/>	<input type="checkbox"/>	<input type="checkbox"/>
sur la plateforme de levage				
Manuel d'exploitation détaillé.....	<input type="checkbox"/>	<input type="checkbox"/>	<input type="checkbox"/>
Etat, fonctionnement de l'inverseur.....	<input type="checkbox"/>	<input type="checkbox"/>	<input type="checkbox"/>
Identification « Lever / Abaisser ».....	<input type="checkbox"/>	<input type="checkbox"/>	<input type="checkbox"/>
Identification « Bouton CE-Stop ».....	<input type="checkbox"/>	<input type="checkbox"/>	<input type="checkbox"/>
Etat, vitre de l'affichage à DEL	<input type="checkbox"/>	<input type="checkbox"/>	<input type="checkbox"/>
Sectionneur principal cadenassable sur site.....	<input type="checkbox"/>	<input type="checkbox"/>	<input type="checkbox"/>
Sécurisation de la plaque de support (non amovible).....	<input type="checkbox"/>	<input type="checkbox"/>	<input type="checkbox"/>
Etat des plateaux porteur en caoutchouc	<input type="checkbox"/>	<input type="checkbox"/>	<input type="checkbox"/>
Blocage des axes de bras porteurs	<input type="checkbox"/>	<input type="checkbox"/>	<input type="checkbox"/>
Etat, fonctionnement de la goupille à ressort	<input type="checkbox"/>	<input type="checkbox"/>	<input type="checkbox"/>
du plateau porteur				
Etat, fonctionnement du dispositif	<input type="checkbox"/>	<input type="checkbox"/>	<input type="checkbox"/>
d'écartement de pied (option)				
Fonctionnement du	<input type="checkbox"/>	<input type="checkbox"/>	<input type="checkbox"/>
CE-Stop + signal d'avertissement (option)				
Etat des éléments coulissants du chariot de levage	<input type="checkbox"/>	<input type="checkbox"/>	<input type="checkbox"/>
Etat du palier DU du guidage de broche inférieur	<input type="checkbox"/>	<input type="checkbox"/>	<input type="checkbox"/>
Etat de la peinture	<input type="checkbox"/>	<input type="checkbox"/>	<input type="checkbox"/>
Structure porteuse (déformations, fissures)	<input type="checkbox"/>	<input type="checkbox"/>	<input type="checkbox"/>
Couple de serrage des vis de fixation	<input type="checkbox"/>	<input type="checkbox"/>	<input type="checkbox"/>
Couple de serrage des chevilles de fixation	<input type="checkbox"/>	<input type="checkbox"/>	<input type="checkbox"/>
Etat de la courroie Polyflex.....	<input type="checkbox"/>	<input type="checkbox"/>	<input type="checkbox"/>
Etat, fonctionnement du centrage de broche	<input type="checkbox"/>	<input type="checkbox"/>	<input type="checkbox"/>
Etat, fonctionnement du blocage de bras porteur	<input type="checkbox"/>	<input type="checkbox"/>	<input type="checkbox"/>
Etat, fonctionnement du décalage de bras porteur	<input type="checkbox"/>	<input type="checkbox"/>	<input type="checkbox"/>
Etat, tôle de blocage sur MINI-MAX	<input type="checkbox"/>	<input type="checkbox"/>	<input type="checkbox"/>
Etat, fonctionnement des bras porteurs MINI-MAX.....	<input type="checkbox"/>	<input type="checkbox"/>	<input type="checkbox"/>
Etat de la traverse et des tubes montants de câbles	<input type="checkbox"/>	<input type="checkbox"/>	<input type="checkbox"/>
Etat des carters	<input type="checkbox"/>	<input type="checkbox"/>	<input type="checkbox"/>
Etat de la broche de levage et de l'écrou de levage	<input type="checkbox"/>	<input type="checkbox"/>	<input type="checkbox"/>
Etat du témoin d'usure de l'écrou de levage	<input type="checkbox"/>	<input type="checkbox"/>	<input type="checkbox"/>
Etat du blocage de la baguette de retenue	<input type="checkbox"/>	<input type="checkbox"/>	<input type="checkbox"/>
Opt. Contrôle du cran par l'orifice du chariot de levage	<input type="checkbox"/>	<input type="checkbox"/>	<input type="checkbox"/>
Etat du sol en béton (fissures)	<input type="checkbox"/>	<input type="checkbox"/>	<input type="checkbox"/>
Etat des câbles électriques.....	<input type="checkbox"/>	<input type="checkbox"/>	<input type="checkbox"/>
Essai fonctionnel de la plateforme	<input type="checkbox"/>	<input type="checkbox"/>	<input type="checkbox"/>
de levage avec véhicule				
Etat fonctionnel des « Arrêts supérieur et inférieur »	<input type="checkbox"/>	<input type="checkbox"/>	<input type="checkbox"/>
Fonctionnement de la surveillance de synchronisation.. ..	<input type="checkbox"/>	<input type="checkbox"/>	<input type="checkbox"/>
Stabilité de la plateforme de levage.....	<input type="checkbox"/>	<input type="checkbox"/>	<input type="checkbox"/>
Etat général de la plateforme de levage	<input type="checkbox"/>	<input type="checkbox"/>	<input type="checkbox"/>

(Cocher les points conformes, cocher en plus la case correspondante si une révision est nécessaire !

Contrôle de sécurité réalisé le :

Réalisé par la société :

Nom, adresse du spécialiste :

- Résultat du contrôle :
- Poursuite de l'exploitation risquée, une révision est nécessaire
 - Poursuite de l'exploitation possible, éliminer les défaillances
 - Pas de défaillances, poursuite de l'exploitation sans restrictions

.....
Signature du spécialiste

.....
Signature de l'exploitant

En cas de besoin d'élimination de défaillances

Défaillances éliminées le :

.....
Signature de l'exploitant

(Utiliser un formulaire nouveau pour la révision !)

Contrôle de sécurité récurrent et maintenance

 Compléter et conserver dans le carnet de contrôle

Numéro de série : _____

Etape de contrôle	Conforme	Non conforme ou absent	Vérification	Remarque
Plaque signalétique	<input type="checkbox"/>	<input type="checkbox"/>	<input type="checkbox"/>
Notice d'emploi abrégée apposée sur la colonne	<input type="checkbox"/>	<input type="checkbox"/>	<input type="checkbox"/>
Indication de la capacité de levage	<input type="checkbox"/>	<input type="checkbox"/>	<input type="checkbox"/>
sur la plateforme de levage				
Manuel d'exploitation détaillé.....	<input type="checkbox"/>	<input type="checkbox"/>	<input type="checkbox"/>
Etat, fonctionnement de l'inverseur.....	<input type="checkbox"/>	<input type="checkbox"/>	<input type="checkbox"/>
Identification « Lever / Abaisser ».....	<input type="checkbox"/>	<input type="checkbox"/>	<input type="checkbox"/>
Identification « Bouton CE-Stop ».....	<input type="checkbox"/>	<input type="checkbox"/>	<input type="checkbox"/>
Etat, vitre de l'affichage à DEL	<input type="checkbox"/>	<input type="checkbox"/>	<input type="checkbox"/>
Sectionneur principal cadenassable sur site.....	<input type="checkbox"/>	<input type="checkbox"/>	<input type="checkbox"/>
Sécurisation de la plaque de support (non amovible).....	<input type="checkbox"/>	<input type="checkbox"/>	<input type="checkbox"/>
Etat des plateaux porteur en caoutchouc	<input type="checkbox"/>	<input type="checkbox"/>	<input type="checkbox"/>
Blocage des axes de bras porteurs	<input type="checkbox"/>	<input type="checkbox"/>	<input type="checkbox"/>
Etat, fonctionnement de la goupille à ressort	<input type="checkbox"/>	<input type="checkbox"/>	<input type="checkbox"/>
du plateau porteur				
Etat, fonctionnement du dispositif	<input type="checkbox"/>	<input type="checkbox"/>	<input type="checkbox"/>
d'écartement de pied (option)				
Fonctionnement du	<input type="checkbox"/>	<input type="checkbox"/>	<input type="checkbox"/>
CE-Stop + signal d'avertissement (option)				
Etat des éléments coulissants du chariot de levage	<input type="checkbox"/>	<input type="checkbox"/>	<input type="checkbox"/>
Etat du palier DU du guidage de broche inférieur	<input type="checkbox"/>	<input type="checkbox"/>	<input type="checkbox"/>
Etat de la peinture	<input type="checkbox"/>	<input type="checkbox"/>	<input type="checkbox"/>
Structure porteuse (déformations, fissures)	<input type="checkbox"/>	<input type="checkbox"/>	<input type="checkbox"/>
Couple de serrage des vis de fixation	<input type="checkbox"/>	<input type="checkbox"/>	<input type="checkbox"/>
Couple de serrage des chevilles de fixation	<input type="checkbox"/>	<input type="checkbox"/>	<input type="checkbox"/>
Etat de la courroie Polyflex.....	<input type="checkbox"/>	<input type="checkbox"/>	<input type="checkbox"/>
Etat, fonctionnement du centrage de broche	<input type="checkbox"/>	<input type="checkbox"/>	<input type="checkbox"/>
Etat, fonctionnement du blocage de bras porteur	<input type="checkbox"/>	<input type="checkbox"/>	<input type="checkbox"/>
Etat, fonctionnement du décalage de bras porteur	<input type="checkbox"/>	<input type="checkbox"/>	<input type="checkbox"/>
Etat, tôle de blocage sur MINI-MAX	<input type="checkbox"/>	<input type="checkbox"/>	<input type="checkbox"/>
Etat, fonctionnement des bras porteurs MINI-MAX.....	<input type="checkbox"/>	<input type="checkbox"/>	<input type="checkbox"/>
Etat de la traverse et des tubes montants de câbles	<input type="checkbox"/>	<input type="checkbox"/>	<input type="checkbox"/>
Etat des carters	<input type="checkbox"/>	<input type="checkbox"/>	<input type="checkbox"/>
Etat de la broche de levage et de l'écrou de levage	<input type="checkbox"/>	<input type="checkbox"/>	<input type="checkbox"/>
Etat du témoin d'usure de l'écrou de levage	<input type="checkbox"/>	<input type="checkbox"/>	<input type="checkbox"/>
Etat du blocage de la bague de retenue	<input type="checkbox"/>	<input type="checkbox"/>	<input type="checkbox"/>
Opt. Contrôle du cran par l'orifice du chariot de levage	<input type="checkbox"/>	<input type="checkbox"/>	<input type="checkbox"/>
Etat du sol en béton (fissures)	<input type="checkbox"/>	<input type="checkbox"/>	<input type="checkbox"/>
Etat des câbles électriques.....	<input type="checkbox"/>	<input type="checkbox"/>	<input type="checkbox"/>
Essai fonctionnel de la plateforme	<input type="checkbox"/>	<input type="checkbox"/>	<input type="checkbox"/>
de levage avec véhicule				
Etat fonctionnel des « Arrêts supérieur et inférieur »	<input type="checkbox"/>	<input type="checkbox"/>	<input type="checkbox"/>
Fonctionnement de la surveillance de synchronisation.. ..	<input type="checkbox"/>	<input type="checkbox"/>	<input type="checkbox"/>
Stabilité de la plateforme de levage.....	<input type="checkbox"/>	<input type="checkbox"/>	<input type="checkbox"/>
Etat général de la plateforme de levage	<input type="checkbox"/>	<input type="checkbox"/>	<input type="checkbox"/>

(Cocher les points conformes, cocher en plus la case correspondante si une révision est nécessaire !

Contrôle de sécurité réalisé le :

Réalisé par la société :

Nom, adresse du spécialiste :

- Résultat du contrôle :
- Poursuite de l'exploitation risquée, une révision est nécessaire
 - Poursuite de l'exploitation possible, éliminer les défaillances
 - Pas de défaillances, poursuite de l'exploitation sans restrictions

.....
Signature du spécialiste

.....
Signature de l'exploitant

En cas de besoin d'élimination de défaillances

Défaillances éliminées le :

.....
Signature de l'exploitant

(Utiliser un formulaire nouveau pour la révision !)

Contrôle de sécurité récurrent et maintenance

 Compléter et conserver dans le carnet de contrôle

Numéro de série : _____

Etape de contrôle	Conforme	Non conforme ou absent	Vérification	Remarque
Plaque signalétique	<input type="checkbox"/>	<input type="checkbox"/>	<input type="checkbox"/>
Notice d'emploi abrégée apposée sur la colonne	<input type="checkbox"/>	<input type="checkbox"/>	<input type="checkbox"/>
Indication de la capacité de levage	<input type="checkbox"/>	<input type="checkbox"/>	<input type="checkbox"/>
sur la plateforme de levage				
Manuel d'exploitation détaillé.....	<input type="checkbox"/>	<input type="checkbox"/>	<input type="checkbox"/>
Etat, fonctionnement de l'inverseur.....	<input type="checkbox"/>	<input type="checkbox"/>	<input type="checkbox"/>
Identification « Lever / Abaisser ».....	<input type="checkbox"/>	<input type="checkbox"/>	<input type="checkbox"/>
Identification « Bouton CE-Stop ».....	<input type="checkbox"/>	<input type="checkbox"/>	<input type="checkbox"/>
Etat, vitre de l'affichage à DEL	<input type="checkbox"/>	<input type="checkbox"/>	<input type="checkbox"/>
Sectionneur principal cadenassable sur site.....	<input type="checkbox"/>	<input type="checkbox"/>	<input type="checkbox"/>
Sécurisation de la plaque de support (non amovible).....	<input type="checkbox"/>	<input type="checkbox"/>	<input type="checkbox"/>
Etat des plateaux porteur en caoutchouc	<input type="checkbox"/>	<input type="checkbox"/>	<input type="checkbox"/>
Blocage des axes de bras porteurs	<input type="checkbox"/>	<input type="checkbox"/>	<input type="checkbox"/>
Etat, fonctionnement de la goupille à ressort	<input type="checkbox"/>	<input type="checkbox"/>	<input type="checkbox"/>
du plateau porteur				
Etat, fonctionnement du dispositif	<input type="checkbox"/>	<input type="checkbox"/>	<input type="checkbox"/>
d'écartement de pied (option)				
Fonctionnement du	<input type="checkbox"/>	<input type="checkbox"/>	<input type="checkbox"/>
CE-Stop + signal d'avertissement (option)				
Etat des éléments coulissants du chariot de levage .	<input type="checkbox"/>	<input type="checkbox"/>	<input type="checkbox"/>
Etat du palier DU du guidage de broche inférieur	<input type="checkbox"/>	<input type="checkbox"/>	<input type="checkbox"/>
Etat de la peinture	<input type="checkbox"/>	<input type="checkbox"/>	<input type="checkbox"/>
Structure porteuse (déformations, fissures)	<input type="checkbox"/>	<input type="checkbox"/>	<input type="checkbox"/>
Couple de serrage des vis de fixation	<input type="checkbox"/>	<input type="checkbox"/>	<input type="checkbox"/>
Couple de serrage des chevilles de fixation	<input type="checkbox"/>	<input type="checkbox"/>	<input type="checkbox"/>
Etat de la courroie Polyflex.....	<input type="checkbox"/>	<input type="checkbox"/>	<input type="checkbox"/>
Etat, fonctionnement du centrage de broche	<input type="checkbox"/>	<input type="checkbox"/>	<input type="checkbox"/>
Etat, fonctionnement du blocage de bras porteur	<input type="checkbox"/>	<input type="checkbox"/>	<input type="checkbox"/>
Etat, fonctionnement du décalage de bras porteur ...	<input type="checkbox"/>	<input type="checkbox"/>	<input type="checkbox"/>
Etat, tôle de blocage sur MINI-MAX	<input type="checkbox"/>	<input type="checkbox"/>	<input type="checkbox"/>
Etat, fonctionnement des bras porteurs MINI-MAX...	<input type="checkbox"/>	<input type="checkbox"/>	<input type="checkbox"/>
Etat de la traverse et des tubes montants de câbles	<input type="checkbox"/>	<input type="checkbox"/>	<input type="checkbox"/>
Etat des carters	<input type="checkbox"/>	<input type="checkbox"/>	<input type="checkbox"/>
Etat de la broche de levage et de l'écrou de levage	<input type="checkbox"/>	<input type="checkbox"/>	<input type="checkbox"/>
Etat du témoin d'usure de l'écrou de levage	<input type="checkbox"/>	<input type="checkbox"/>	<input type="checkbox"/>
Etat du blocage de la baguette de retenue	<input type="checkbox"/>	<input type="checkbox"/>	<input type="checkbox"/>
Opt. Contrôle du cran par l'orifice du chariot de levage .	<input type="checkbox"/>	<input type="checkbox"/>	<input type="checkbox"/>
Etat du sol en béton (fissures)	<input type="checkbox"/>	<input type="checkbox"/>	<input type="checkbox"/>
Etat des câbles électriques.....	<input type="checkbox"/>	<input type="checkbox"/>	<input type="checkbox"/>
Essai fonctionnel de la plateforme	<input type="checkbox"/>	<input type="checkbox"/>	<input type="checkbox"/>
de levage avec véhicule				
Etat fonctionnel des « Arrêts supérieur et inférieur »	<input type="checkbox"/>	<input type="checkbox"/>	<input type="checkbox"/>
Fonctionnement de la surveillance de synchronisation..	<input type="checkbox"/>	<input type="checkbox"/>	<input type="checkbox"/>
Stabilité de la plateforme de levage.....	<input type="checkbox"/>	<input type="checkbox"/>	<input type="checkbox"/>
Etat général de la plateforme de levage	<input type="checkbox"/>	<input type="checkbox"/>	<input type="checkbox"/>

(Cocher les points conformes, cocher en plus la case correspondante si une révision est nécessaire !

Contrôle de sécurité réalisé le :

Réalisé par la société :

Nom, adresse du spécialiste :

- Résultat du contrôle :
- Poursuite de l'exploitation risquée, une révision est nécessaire
 - Poursuite de l'exploitation possible, éliminer les défaillances
 - Pas de défaillances, poursuite de l'exploitation sans restrictions

.....
Signature du spécialiste

.....
Signature de l'exploitant

En cas de besoin d'élimination de défaillances

Défaillances éliminées le :

.....
Signature de l'exploitant

(Utiliser un formulaire nouveau pour la révision !)

Contrôle de sécurité récurrent et maintenance

 Compléter et conserver dans le carnet de contrôle

Numéro de série : _____

Etape de contrôle	Conforme	Non conforme ou absent	Vérification	Remarque
Plaque signalétique	<input type="checkbox"/>	<input type="checkbox"/>	<input type="checkbox"/>
Notice d'emploi abrégée apposée sur la colonne	<input type="checkbox"/>	<input type="checkbox"/>	<input type="checkbox"/>
Indication de la capacité de levage	<input type="checkbox"/>	<input type="checkbox"/>	<input type="checkbox"/>
sur la plateforme de levage				
Manuel d'exploitation détaillé.....	<input type="checkbox"/>	<input type="checkbox"/>	<input type="checkbox"/>
Etat, fonctionnement de l'inverseur.....	<input type="checkbox"/>	<input type="checkbox"/>	<input type="checkbox"/>
Identification « Lever / Abaisser ».....	<input type="checkbox"/>	<input type="checkbox"/>	<input type="checkbox"/>
Identification « Bouton CE-Stop ».....	<input type="checkbox"/>	<input type="checkbox"/>	<input type="checkbox"/>
Etat, vitre de l'affichage à DEL	<input type="checkbox"/>	<input type="checkbox"/>	<input type="checkbox"/>
Sectionneur principal cadenassable sur site.....	<input type="checkbox"/>	<input type="checkbox"/>	<input type="checkbox"/>
Sécurisation de la plaque de support (non amovible).....	<input type="checkbox"/>	<input type="checkbox"/>	<input type="checkbox"/>
Etat des plateaux porteur en caoutchouc	<input type="checkbox"/>	<input type="checkbox"/>	<input type="checkbox"/>
Blocage des axes de bras porteurs	<input type="checkbox"/>	<input type="checkbox"/>	<input type="checkbox"/>
Etat, fonctionnement de la goupille à ressort	<input type="checkbox"/>	<input type="checkbox"/>	<input type="checkbox"/>
du plateau porteur				
Etat, fonctionnement du dispositif	<input type="checkbox"/>	<input type="checkbox"/>	<input type="checkbox"/>
d'écartement de pied (option)				
Fonctionnement du	<input type="checkbox"/>	<input type="checkbox"/>	<input type="checkbox"/>
CE-Stop + signal d'avertissement (option)				
Etat des éléments coulissants du chariot de levage	<input type="checkbox"/>	<input type="checkbox"/>	<input type="checkbox"/>
Etat du palier DU du guidage de broche inférieur	<input type="checkbox"/>	<input type="checkbox"/>	<input type="checkbox"/>
Etat de la peinture	<input type="checkbox"/>	<input type="checkbox"/>	<input type="checkbox"/>
Structure porteuse (déformations, fissures)	<input type="checkbox"/>	<input type="checkbox"/>	<input type="checkbox"/>
Couple de serrage des vis de fixation	<input type="checkbox"/>	<input type="checkbox"/>	<input type="checkbox"/>
Couple de serrage des chevilles de fixation	<input type="checkbox"/>	<input type="checkbox"/>	<input type="checkbox"/>
Etat de la courroie Polyflex.....	<input type="checkbox"/>	<input type="checkbox"/>	<input type="checkbox"/>
Etat, fonctionnement du centrage de broche	<input type="checkbox"/>	<input type="checkbox"/>	<input type="checkbox"/>
Etat, fonctionnement du blocage de bras porteur	<input type="checkbox"/>	<input type="checkbox"/>	<input type="checkbox"/>
Etat, fonctionnement du décalage de bras porteur	<input type="checkbox"/>	<input type="checkbox"/>	<input type="checkbox"/>
Etat, tôle de blocage sur MINI-MAX	<input type="checkbox"/>	<input type="checkbox"/>	<input type="checkbox"/>
Etat, fonctionnement des bras porteurs MINI-MAX.....	<input type="checkbox"/>	<input type="checkbox"/>	<input type="checkbox"/>
Etat de la traverse et des tubes montants de câbles	<input type="checkbox"/>	<input type="checkbox"/>	<input type="checkbox"/>
Etat des carters	<input type="checkbox"/>	<input type="checkbox"/>	<input type="checkbox"/>
Etat de la broche de levage et de l'écrou de levage	<input type="checkbox"/>	<input type="checkbox"/>	<input type="checkbox"/>
Etat du témoin d'usure de l'écrou de levage	<input type="checkbox"/>	<input type="checkbox"/>	<input type="checkbox"/>
Etat du blocage de la baguette de retenue	<input type="checkbox"/>	<input type="checkbox"/>	<input type="checkbox"/>
Opt. Contrôle du cran par l'orifice du chariot de levage	<input type="checkbox"/>	<input type="checkbox"/>	<input type="checkbox"/>
Etat du sol en béton (fissures)	<input type="checkbox"/>	<input type="checkbox"/>	<input type="checkbox"/>
Etat des câbles électriques.....	<input type="checkbox"/>	<input type="checkbox"/>	<input type="checkbox"/>
Essai fonctionnel de la plateforme	<input type="checkbox"/>	<input type="checkbox"/>	<input type="checkbox"/>
de levage avec véhicule				
Etat fonctionnel des « Arrêts supérieur et inférieur »	<input type="checkbox"/>	<input type="checkbox"/>	<input type="checkbox"/>
Fonctionnement de la surveillance de synchronisation.. ..	<input type="checkbox"/>	<input type="checkbox"/>	<input type="checkbox"/>
Stabilité de la plateforme de levage.....	<input type="checkbox"/>	<input type="checkbox"/>	<input type="checkbox"/>
Etat général de la plateforme de levage	<input type="checkbox"/>	<input type="checkbox"/>	<input type="checkbox"/>

(Cocher les points conformes, cocher en plus la case correspondante si une révision est nécessaire !

Contrôle de sécurité réalisé le :

Réalisé par la société :

Nom, adresse du spécialiste :

- Résultat du contrôle :
- Poursuite de l'exploitation risquée, une révision est nécessaire
 - Poursuite de l'exploitation possible, éliminer les défaillances
 - Pas de défaillances, poursuite de l'exploitation sans restrictions

.....
Signature du spécialiste

.....
Signature de l'exploitant

En cas de besoin d'élimination de défaillances

Défaillances éliminées le :

.....
Signature de l'exploitant

(Utiliser un formulaire nouveau pour la révision !)

Contrôle de sécurité récurrent et maintenance

 Compléter et conserver dans le carnet de contrôle

Numéro de série : _____

Etape de contrôle	Conforme	Non conforme ou absent	Vérification	Remarque
Plaque signalétique	<input type="checkbox"/>	<input type="checkbox"/>	<input type="checkbox"/>
Notice d'emploi abrégée apposée sur la colonne	<input type="checkbox"/>	<input type="checkbox"/>	<input type="checkbox"/>
Indication de la capacité de levage	<input type="checkbox"/>	<input type="checkbox"/>	<input type="checkbox"/>
sur la plateforme de levage				
Manuel d'exploitation détaillé.....	<input type="checkbox"/>	<input type="checkbox"/>	<input type="checkbox"/>
Etat, fonctionnement de l'inverseur.....	<input type="checkbox"/>	<input type="checkbox"/>	<input type="checkbox"/>
Identification « Lever / Abaisser ».....	<input type="checkbox"/>	<input type="checkbox"/>	<input type="checkbox"/>
Identification « Bouton CE-Stop ».....	<input type="checkbox"/>	<input type="checkbox"/>	<input type="checkbox"/>
Etat, vitre de l'affichage à DEL	<input type="checkbox"/>	<input type="checkbox"/>	<input type="checkbox"/>
Sectionneur principal cadenassable sur site.....	<input type="checkbox"/>	<input type="checkbox"/>	<input type="checkbox"/>
Sécurisation de la plaque de support (non amovible).....	<input type="checkbox"/>	<input type="checkbox"/>	<input type="checkbox"/>
Etat des plateaux porteur en caoutchouc	<input type="checkbox"/>	<input type="checkbox"/>	<input type="checkbox"/>
Blocage des axes de bras porteurs	<input type="checkbox"/>	<input type="checkbox"/>	<input type="checkbox"/>
Etat, fonctionnement de la goupille à ressort	<input type="checkbox"/>	<input type="checkbox"/>	<input type="checkbox"/>
du plateau porteur				
Etat, fonctionnement du dispositif	<input type="checkbox"/>	<input type="checkbox"/>	<input type="checkbox"/>
d'écartement de pied (option)				
Fonctionnement du	<input type="checkbox"/>	<input type="checkbox"/>	<input type="checkbox"/>
CE-Stop + signal d'avertissement (option)				
Etat des éléments coulissants du chariot de levage .	<input type="checkbox"/>	<input type="checkbox"/>	<input type="checkbox"/>
Etat du palier DU du guidage de broche inférieur	<input type="checkbox"/>	<input type="checkbox"/>	<input type="checkbox"/>
Etat de la peinture	<input type="checkbox"/>	<input type="checkbox"/>	<input type="checkbox"/>
Structure porteuse (déformations, fissures)	<input type="checkbox"/>	<input type="checkbox"/>	<input type="checkbox"/>
Couple de serrage des vis de fixation	<input type="checkbox"/>	<input type="checkbox"/>	<input type="checkbox"/>
Couple de serrage des chevilles de fixation	<input type="checkbox"/>	<input type="checkbox"/>	<input type="checkbox"/>
Etat de la courroie Polyflex.....	<input type="checkbox"/>	<input type="checkbox"/>	<input type="checkbox"/>
Etat, fonctionnement du centrage de broche	<input type="checkbox"/>	<input type="checkbox"/>	<input type="checkbox"/>
Etat, fonctionnement du blocage de bras porteur	<input type="checkbox"/>	<input type="checkbox"/>	<input type="checkbox"/>
Etat, fonctionnement du décalage de bras porteur ...	<input type="checkbox"/>	<input type="checkbox"/>	<input type="checkbox"/>
Etat, tôle de blocage sur MINI-MAX	<input type="checkbox"/>	<input type="checkbox"/>	<input type="checkbox"/>
Etat, fonctionnement des bras porteurs MINI-MAX...	<input type="checkbox"/>	<input type="checkbox"/>	<input type="checkbox"/>
Etat de la traverse et des tubes montants de câbles	<input type="checkbox"/>	<input type="checkbox"/>	<input type="checkbox"/>
Etat des carters	<input type="checkbox"/>	<input type="checkbox"/>	<input type="checkbox"/>
Etat de la broche de levage et de l'écrou de levage	<input type="checkbox"/>	<input type="checkbox"/>	<input type="checkbox"/>
Etat du témoin d'usure de l'écrou de levage	<input type="checkbox"/>	<input type="checkbox"/>	<input type="checkbox"/>
Etat du blocage de la bague de retenue	<input type="checkbox"/>	<input type="checkbox"/>	<input type="checkbox"/>
Opt. Contrôle du cran par l'orifice du chariot de levage .	<input type="checkbox"/>	<input type="checkbox"/>	<input type="checkbox"/>
Etat du sol en béton (fissures)	<input type="checkbox"/>	<input type="checkbox"/>	<input type="checkbox"/>
Etat des câbles électriques.....	<input type="checkbox"/>	<input type="checkbox"/>	<input type="checkbox"/>
Essai fonctionnel de la plateforme	<input type="checkbox"/>	<input type="checkbox"/>	<input type="checkbox"/>
de levage avec véhicule				
Etat fonctionnel des « Arrêts supérieur et inférieur »	<input type="checkbox"/>	<input type="checkbox"/>	<input type="checkbox"/>
Fonctionnement de la surveillance de synchronisation..	<input type="checkbox"/>	<input type="checkbox"/>	<input type="checkbox"/>
Stabilité de la plateforme de levage.....	<input type="checkbox"/>	<input type="checkbox"/>	<input type="checkbox"/>
Etat général de la plateforme de levage	<input type="checkbox"/>	<input type="checkbox"/>	<input type="checkbox"/>

(Cocher les points conformes, cocher en plus la case correspondante si une révision est nécessaire !

Contrôle de sécurité réalisé le :

Réalisé par la société :

Nom, adresse du spécialiste :

- Résultat du contrôle :
- Poursuite de l'exploitation risquée, une révision est nécessaire
 - Poursuite de l'exploitation possible, éliminer les défaillances
 - Pas de défaillances, poursuite de l'exploitation sans restrictions

.....
Signature du spécialiste

.....
Signature de l'exploitant

En cas de besoin d'élimination de défaillances

Défaillances éliminées le :

.....
Signature de l'exploitant

(Utiliser un formulaire nouveau pour la révision !)

Contrôle de sécurité récurrent et maintenance

 Compléter et conserver dans le carnet de contrôle

Numéro de série : _____

Etape de contrôle	Conforme	Non conforme ou absent	Vérification	Remarque
Plaque signalétique	<input type="checkbox"/>	<input type="checkbox"/>	<input type="checkbox"/>
Notice d'emploi abrégée apposée sur la colonne	<input type="checkbox"/>	<input type="checkbox"/>	<input type="checkbox"/>
Indication de la capacité de levage	<input type="checkbox"/>	<input type="checkbox"/>	<input type="checkbox"/>
sur la plateforme de levage				
Manuel d'exploitation détaillé.....	<input type="checkbox"/>	<input type="checkbox"/>	<input type="checkbox"/>
Etat, fonctionnement de l'inverseur.....	<input type="checkbox"/>	<input type="checkbox"/>	<input type="checkbox"/>
Identification « Lever / Abaisser ».....	<input type="checkbox"/>	<input type="checkbox"/>	<input type="checkbox"/>
Identification « Bouton CE-Stop ».....	<input type="checkbox"/>	<input type="checkbox"/>	<input type="checkbox"/>
Etat, vitre de l'affichage à DEL	<input type="checkbox"/>	<input type="checkbox"/>	<input type="checkbox"/>
Sectionneur principal cadenassable sur site.....	<input type="checkbox"/>	<input type="checkbox"/>	<input type="checkbox"/>
Sécurisation de la plaque de support (non amovible).....	<input type="checkbox"/>	<input type="checkbox"/>	<input type="checkbox"/>
Etat des plateaux porteur en caoutchouc	<input type="checkbox"/>	<input type="checkbox"/>	<input type="checkbox"/>
Blocage des axes de bras porteurs	<input type="checkbox"/>	<input type="checkbox"/>	<input type="checkbox"/>
Etat, fonctionnement de la goupille à ressort	<input type="checkbox"/>	<input type="checkbox"/>	<input type="checkbox"/>
du plateau porteur				
Etat, fonctionnement du dispositif	<input type="checkbox"/>	<input type="checkbox"/>	<input type="checkbox"/>
d'écartement de pied (option)				
Fonctionnement du	<input type="checkbox"/>	<input type="checkbox"/>	<input type="checkbox"/>
CE-Stop + signal d'avertissement (option)				
Etat des éléments coulissants du chariot de levage	<input type="checkbox"/>	<input type="checkbox"/>	<input type="checkbox"/>
Etat du palier DU du guidage de broche inférieur	<input type="checkbox"/>	<input type="checkbox"/>	<input type="checkbox"/>
Etat de la peinture	<input type="checkbox"/>	<input type="checkbox"/>	<input type="checkbox"/>
Structure porteuse (déformations, fissures)	<input type="checkbox"/>	<input type="checkbox"/>	<input type="checkbox"/>
Couple de serrage des vis de fixation	<input type="checkbox"/>	<input type="checkbox"/>	<input type="checkbox"/>
Couple de serrage des chevilles de fixation	<input type="checkbox"/>	<input type="checkbox"/>	<input type="checkbox"/>
Etat de la courroie Polyflex.....	<input type="checkbox"/>	<input type="checkbox"/>	<input type="checkbox"/>
Etat, fonctionnement du centrage de broche	<input type="checkbox"/>	<input type="checkbox"/>	<input type="checkbox"/>
Etat, fonctionnement du blocage de bras porteur	<input type="checkbox"/>	<input type="checkbox"/>	<input type="checkbox"/>
Etat, fonctionnement du décalage de bras porteur	<input type="checkbox"/>	<input type="checkbox"/>	<input type="checkbox"/>
Etat, tôle de blocage sur MINI-MAX	<input type="checkbox"/>	<input type="checkbox"/>	<input type="checkbox"/>
Etat, fonctionnement des bras porteurs MINI-MAX.....	<input type="checkbox"/>	<input type="checkbox"/>	<input type="checkbox"/>
Etat de la traverse et des tubes montants de câbles	<input type="checkbox"/>	<input type="checkbox"/>	<input type="checkbox"/>
Etat des carters	<input type="checkbox"/>	<input type="checkbox"/>	<input type="checkbox"/>
Etat de la broche de levage et de l'écrou de levage	<input type="checkbox"/>	<input type="checkbox"/>	<input type="checkbox"/>
Etat du témoin d'usure de l'écrou de levage	<input type="checkbox"/>	<input type="checkbox"/>	<input type="checkbox"/>
Etat du blocage de la baguette de retenue	<input type="checkbox"/>	<input type="checkbox"/>	<input type="checkbox"/>
Opt. Contrôle du cran par l'orifice du chariot de levage	<input type="checkbox"/>	<input type="checkbox"/>	<input type="checkbox"/>
Etat du sol en béton (fissures)	<input type="checkbox"/>	<input type="checkbox"/>	<input type="checkbox"/>
Etat des câbles électriques.....	<input type="checkbox"/>	<input type="checkbox"/>	<input type="checkbox"/>
Essai fonctionnel de la plateforme	<input type="checkbox"/>	<input type="checkbox"/>	<input type="checkbox"/>
de levage avec véhicule				
Etat fonctionnel des « Arrêts supérieur et inférieur »	<input type="checkbox"/>	<input type="checkbox"/>	<input type="checkbox"/>
Fonctionnement de la surveillance de synchronisation.. ..	<input type="checkbox"/>	<input type="checkbox"/>	<input type="checkbox"/>
Stabilité de la plateforme de levage.....	<input type="checkbox"/>	<input type="checkbox"/>	<input type="checkbox"/>
Etat général de la plateforme de levage	<input type="checkbox"/>	<input type="checkbox"/>	<input type="checkbox"/>

(Cocher les points conformes, cocher en plus la case correspondante si une révision est nécessaire !

Contrôle de sécurité réalisé le :

Réalisé par la société :

Nom, adresse du spécialiste :

- Résultat du contrôle :
- Poursuite de l'exploitation risquée, une révision est nécessaire
 - Poursuite de l'exploitation possible, éliminer les défaillances
 - Pas de défaillances, poursuite de l'exploitation sans restrictions

.....
Signature du spécialiste

.....
Signature de l'exploitant

En cas de besoin d'élimination de défaillances

Défaillances éliminées le :

.....
Signature de l'exploitant

(Utiliser un formulaire nouveau pour la révision !)

Contrôle de sécurité récurrent et maintenance

 Compléter et conserver dans le carnet de contrôle

Numéro de série : _____

Etape de contrôle	Conforme	Non conforme ou absent	Vérification	Remarque
Plaque signalétique	<input type="checkbox"/>	<input type="checkbox"/>	<input type="checkbox"/>
Notice d'emploi abrégée apposée sur la colonne	<input type="checkbox"/>	<input type="checkbox"/>	<input type="checkbox"/>
Indication de la capacité de levage	<input type="checkbox"/>	<input type="checkbox"/>	<input type="checkbox"/>
sur la plateforme de levage				
Manuel d'exploitation détaillé.....	<input type="checkbox"/>	<input type="checkbox"/>	<input type="checkbox"/>
Etat, fonctionnement de l'inverseur.....	<input type="checkbox"/>	<input type="checkbox"/>	<input type="checkbox"/>
Identification « Lever / Abaisser ».....	<input type="checkbox"/>	<input type="checkbox"/>	<input type="checkbox"/>
Identification « Bouton CE-Stop ».....	<input type="checkbox"/>	<input type="checkbox"/>	<input type="checkbox"/>
Etat, vitre de l'affichage à DEL	<input type="checkbox"/>	<input type="checkbox"/>	<input type="checkbox"/>
Sectionneur principal cadenassable sur site.....	<input type="checkbox"/>	<input type="checkbox"/>	<input type="checkbox"/>
Sécurisation de la plaque de support (non amovible).....	<input type="checkbox"/>	<input type="checkbox"/>	<input type="checkbox"/>
Etat des plateaux porteur en caoutchouc	<input type="checkbox"/>	<input type="checkbox"/>	<input type="checkbox"/>
Blocage des axes de bras porteurs	<input type="checkbox"/>	<input type="checkbox"/>	<input type="checkbox"/>
Etat, fonctionnement de la goupille à ressort	<input type="checkbox"/>	<input type="checkbox"/>	<input type="checkbox"/>
du plateau porteur				
Etat, fonctionnement du dispositif	<input type="checkbox"/>	<input type="checkbox"/>	<input type="checkbox"/>
d'écartement de pied (option)				
Fonctionnement du	<input type="checkbox"/>	<input type="checkbox"/>	<input type="checkbox"/>
CE-Stop + signal d'avertissement (option)				
Etat des éléments coulissants du chariot de levage .	<input type="checkbox"/>	<input type="checkbox"/>	<input type="checkbox"/>
Etat du palier DU du guidage de broche inférieur	<input type="checkbox"/>	<input type="checkbox"/>	<input type="checkbox"/>
Etat de la peinture	<input type="checkbox"/>	<input type="checkbox"/>	<input type="checkbox"/>
Structure porteuse (déformations, fissures)	<input type="checkbox"/>	<input type="checkbox"/>	<input type="checkbox"/>
Couple de serrage des vis de fixation	<input type="checkbox"/>	<input type="checkbox"/>	<input type="checkbox"/>
Couple de serrage des chevilles de fixation	<input type="checkbox"/>	<input type="checkbox"/>	<input type="checkbox"/>
Etat de la courroie Polyflex.....	<input type="checkbox"/>	<input type="checkbox"/>	<input type="checkbox"/>
Etat, fonctionnement du centrage de broche	<input type="checkbox"/>	<input type="checkbox"/>	<input type="checkbox"/>
Etat, fonctionnement du blocage de bras porteur	<input type="checkbox"/>	<input type="checkbox"/>	<input type="checkbox"/>
Etat, fonctionnement du décalage de bras porteur ...	<input type="checkbox"/>	<input type="checkbox"/>	<input type="checkbox"/>
Etat, tôle de blocage sur MINI-MAX	<input type="checkbox"/>	<input type="checkbox"/>	<input type="checkbox"/>
Etat, fonctionnement des bras porteurs MINI-MAX...	<input type="checkbox"/>	<input type="checkbox"/>	<input type="checkbox"/>
Etat de la traverse et des tubes montants de câbles	<input type="checkbox"/>	<input type="checkbox"/>	<input type="checkbox"/>
Etat des carters	<input type="checkbox"/>	<input type="checkbox"/>	<input type="checkbox"/>
Etat de la broche de levage et de l'écrou de levage	<input type="checkbox"/>	<input type="checkbox"/>	<input type="checkbox"/>
Etat du témoin d'usure de l'écrou de levage	<input type="checkbox"/>	<input type="checkbox"/>	<input type="checkbox"/>
Etat du blocage de la baguette de retenue	<input type="checkbox"/>	<input type="checkbox"/>	<input type="checkbox"/>
Opt. Contrôle du cran par l'orifice du chariot de levage .	<input type="checkbox"/>	<input type="checkbox"/>	<input type="checkbox"/>
Etat du sol en béton (fissures)	<input type="checkbox"/>	<input type="checkbox"/>	<input type="checkbox"/>
Etat des câbles électriques.....	<input type="checkbox"/>	<input type="checkbox"/>	<input type="checkbox"/>
Essai fonctionnel de la plateforme	<input type="checkbox"/>	<input type="checkbox"/>	<input type="checkbox"/>
de levage avec véhicule				
Etat fonctionnel des « Arrêts supérieur et inférieur »	<input type="checkbox"/>	<input type="checkbox"/>	<input type="checkbox"/>
Fonctionnement de la surveillance de synchronisation..	<input type="checkbox"/>	<input type="checkbox"/>	<input type="checkbox"/>
Stabilité de la plateforme de levage.....	<input type="checkbox"/>	<input type="checkbox"/>	<input type="checkbox"/>
Etat général de la plateforme de levage	<input type="checkbox"/>	<input type="checkbox"/>	<input type="checkbox"/>

(Cocher les points conformes, cocher en plus la case correspondante si une révision est nécessaire !

Contrôle de sécurité réalisé le :

Réalisé par la société :

Nom, adresse du spécialiste :

- Résultat du contrôle :
- Poursuite de l'exploitation risquée, une révision est nécessaire
 - Poursuite de l'exploitation possible, éliminer les défaillances
 - Pas de défaillances, poursuite de l'exploitation sans restrictions

.....
Signature du spécialiste

.....
Signature de l'exploitant

En cas de besoin d'élimination de défaillances

Défaillances éliminées le :

.....
Signature de l'exploitant

(Utiliser un formulaire nouveau pour la révision !)

Contrôle de sécurité récurrent et maintenance

 Compléter et conserver dans le carnet de contrôle

Numéro de série : _____

Etape de contrôle	Conforme	Non conforme ou absent	Vérification	Remarque
Plaque signalétique	<input type="checkbox"/>	<input type="checkbox"/>	<input type="checkbox"/>
Notice d'emploi abrégée apposée sur la colonne	<input type="checkbox"/>	<input type="checkbox"/>	<input type="checkbox"/>
Indication de la capacité de levage	<input type="checkbox"/>	<input type="checkbox"/>	<input type="checkbox"/>
sur la plateforme de levage				
Manuel d'exploitation détaillé.....	<input type="checkbox"/>	<input type="checkbox"/>	<input type="checkbox"/>
Etat, fonctionnement de l'inverseur.....	<input type="checkbox"/>	<input type="checkbox"/>	<input type="checkbox"/>
Identification « Lever / Abaisser ».....	<input type="checkbox"/>	<input type="checkbox"/>	<input type="checkbox"/>
Identification « Bouton CE-Stop ».....	<input type="checkbox"/>	<input type="checkbox"/>	<input type="checkbox"/>
Etat, vitre de l'affichage à DEL	<input type="checkbox"/>	<input type="checkbox"/>	<input type="checkbox"/>
Sectionneur principal cadenassable sur site.....	<input type="checkbox"/>	<input type="checkbox"/>	<input type="checkbox"/>
Sécurisation de la plaque de support (non amovible).....	<input type="checkbox"/>	<input type="checkbox"/>	<input type="checkbox"/>
Etat des plateaux porteur en caoutchouc	<input type="checkbox"/>	<input type="checkbox"/>	<input type="checkbox"/>
Blocage des axes de bras porteurs	<input type="checkbox"/>	<input type="checkbox"/>	<input type="checkbox"/>
Etat, fonctionnement de la goupille à ressort	<input type="checkbox"/>	<input type="checkbox"/>	<input type="checkbox"/>
du plateau porteur				
Etat, fonctionnement du dispositif	<input type="checkbox"/>	<input type="checkbox"/>	<input type="checkbox"/>
d'écartement de pied (option)				
Fonctionnement du	<input type="checkbox"/>	<input type="checkbox"/>	<input type="checkbox"/>
CE-Stop + signal d'avertissement (option)				
Etat des éléments coulissants du chariot de levage .	<input type="checkbox"/>	<input type="checkbox"/>	<input type="checkbox"/>
Etat du palier DU du guidage de broche inférieur	<input type="checkbox"/>	<input type="checkbox"/>	<input type="checkbox"/>
Etat de la peinture	<input type="checkbox"/>	<input type="checkbox"/>	<input type="checkbox"/>
Structure porteuse (déformations, fissures)	<input type="checkbox"/>	<input type="checkbox"/>	<input type="checkbox"/>
Couple de serrage des vis de fixation	<input type="checkbox"/>	<input type="checkbox"/>	<input type="checkbox"/>
Couple de serrage des chevilles de fixation	<input type="checkbox"/>	<input type="checkbox"/>	<input type="checkbox"/>
Etat de la courroie Polyflex.....	<input type="checkbox"/>	<input type="checkbox"/>	<input type="checkbox"/>
Etat, fonctionnement du centrage de broche	<input type="checkbox"/>	<input type="checkbox"/>	<input type="checkbox"/>
Etat, fonctionnement du blocage de bras porteur	<input type="checkbox"/>	<input type="checkbox"/>	<input type="checkbox"/>
Etat, fonctionnement du décalage de bras porteur ...	<input type="checkbox"/>	<input type="checkbox"/>	<input type="checkbox"/>
Etat, tôle de blocage sur MINI-MAX	<input type="checkbox"/>	<input type="checkbox"/>	<input type="checkbox"/>
Etat, fonctionnement des bras porteurs MINI-MAX...	<input type="checkbox"/>	<input type="checkbox"/>	<input type="checkbox"/>
Etat de la traverse et des tubes montants de câbles	<input type="checkbox"/>	<input type="checkbox"/>	<input type="checkbox"/>
Etat des carters	<input type="checkbox"/>	<input type="checkbox"/>	<input type="checkbox"/>
Etat de la broche de levage et de l'écrou de levage	<input type="checkbox"/>	<input type="checkbox"/>	<input type="checkbox"/>
Etat du témoin d'usure de l'écrou de levage	<input type="checkbox"/>	<input type="checkbox"/>	<input type="checkbox"/>
Etat du blocage de la baguette de retenue	<input type="checkbox"/>	<input type="checkbox"/>	<input type="checkbox"/>
Opt. Contrôle du cran par l'orifice du chariot de levage .	<input type="checkbox"/>	<input type="checkbox"/>	<input type="checkbox"/>
Etat du sol en béton (fissures)	<input type="checkbox"/>	<input type="checkbox"/>	<input type="checkbox"/>
Etat des câbles électriques.....	<input type="checkbox"/>	<input type="checkbox"/>	<input type="checkbox"/>
Essai fonctionnel de la plateforme	<input type="checkbox"/>	<input type="checkbox"/>	<input type="checkbox"/>
de levage avec véhicule				
Etat fonctionnel des « Arrêts supérieur et inférieur »	<input type="checkbox"/>	<input type="checkbox"/>	<input type="checkbox"/>
Fonctionnement de la surveillance de synchronisation..	<input type="checkbox"/>	<input type="checkbox"/>	<input type="checkbox"/>
Stabilité de la plateforme de levage.....	<input type="checkbox"/>	<input type="checkbox"/>	<input type="checkbox"/>
Etat général de la plateforme de levage	<input type="checkbox"/>	<input type="checkbox"/>	<input type="checkbox"/>

(Cocher les points conformes, cocher en plus la case correspondante si une révision est nécessaire !

Contrôle de sécurité réalisé le :

Réalisé par la société :

Nom, adresse du spécialiste :

- Résultat du contrôle :
- Poursuite de l'exploitation risquée, une révision est nécessaire
 - Poursuite de l'exploitation possible, éliminer les défaillances
 - Pas de défaillances, poursuite de l'exploitation sans restrictions

.....
Signature du spécialiste

.....
Signature de l'exploitant

En cas de besoin d'élimination de défaillances

Défaillances éliminées le :

.....
Signature de l'exploitant

(Utiliser un formulaire nouveau pour la révision !)

Contrôle de sécurité récurrent et maintenance

 Compléter et conserver dans le carnet de contrôle

Numéro de série : _____

Etape de contrôle	Conforme	Non conforme ou absent	Vérification	Remarque
Plaque signalétique	<input type="checkbox"/>	<input type="checkbox"/>	<input type="checkbox"/>
Notice d'emploi abrégée apposée sur la colonne	<input type="checkbox"/>	<input type="checkbox"/>	<input type="checkbox"/>
Indication de la capacité de levage	<input type="checkbox"/>	<input type="checkbox"/>	<input type="checkbox"/>
sur la plateforme de levage				
Manuel d'exploitation détaillé.....	<input type="checkbox"/>	<input type="checkbox"/>	<input type="checkbox"/>
Etat, fonctionnement de l'inverseur.....	<input type="checkbox"/>	<input type="checkbox"/>	<input type="checkbox"/>
Identification « Lever / Abaisser ».....	<input type="checkbox"/>	<input type="checkbox"/>	<input type="checkbox"/>
Identification « Bouton CE-Stop ».....	<input type="checkbox"/>	<input type="checkbox"/>	<input type="checkbox"/>
Etat, vitre de l'affichage à DEL	<input type="checkbox"/>	<input type="checkbox"/>	<input type="checkbox"/>
Sectionneur principal cadenassable sur site.....	<input type="checkbox"/>	<input type="checkbox"/>	<input type="checkbox"/>
Sécurisation de la plaque de support (non amovible).....	<input type="checkbox"/>	<input type="checkbox"/>	<input type="checkbox"/>
Etat des plateaux porteur en caoutchouc	<input type="checkbox"/>	<input type="checkbox"/>	<input type="checkbox"/>
Blocage des axes de bras porteurs	<input type="checkbox"/>	<input type="checkbox"/>	<input type="checkbox"/>
Etat, fonctionnement de la goupille à ressort	<input type="checkbox"/>	<input type="checkbox"/>	<input type="checkbox"/>
du plateau porteur				
Etat, fonctionnement du dispositif	<input type="checkbox"/>	<input type="checkbox"/>	<input type="checkbox"/>
d'écartement de pied (option)				
Fonctionnement du	<input type="checkbox"/>	<input type="checkbox"/>	<input type="checkbox"/>
CE-Stop + signal d'avertissement (option)				
Etat des éléments coulissants du chariot de levage	<input type="checkbox"/>	<input type="checkbox"/>	<input type="checkbox"/>
Etat du palier DU du guidage de broche inférieur	<input type="checkbox"/>	<input type="checkbox"/>	<input type="checkbox"/>
Etat de la peinture	<input type="checkbox"/>	<input type="checkbox"/>	<input type="checkbox"/>
Structure porteuse (déformations, fissures)	<input type="checkbox"/>	<input type="checkbox"/>	<input type="checkbox"/>
Couple de serrage des vis de fixation	<input type="checkbox"/>	<input type="checkbox"/>	<input type="checkbox"/>
Couple de serrage des chevilles de fixation	<input type="checkbox"/>	<input type="checkbox"/>	<input type="checkbox"/>
Etat de la courroie Polyflex.....	<input type="checkbox"/>	<input type="checkbox"/>	<input type="checkbox"/>
Etat, fonctionnement du centrage de broche	<input type="checkbox"/>	<input type="checkbox"/>	<input type="checkbox"/>
Etat, fonctionnement du blocage de bras porteur	<input type="checkbox"/>	<input type="checkbox"/>	<input type="checkbox"/>
Etat, fonctionnement du décalage de bras porteur	<input type="checkbox"/>	<input type="checkbox"/>	<input type="checkbox"/>
Etat, tôle de blocage sur MINI-MAX	<input type="checkbox"/>	<input type="checkbox"/>	<input type="checkbox"/>
Etat, fonctionnement des bras porteurs MINI-MAX.....	<input type="checkbox"/>	<input type="checkbox"/>	<input type="checkbox"/>
Etat de la traverse et des tubes montants de câbles	<input type="checkbox"/>	<input type="checkbox"/>	<input type="checkbox"/>
Etat des carters	<input type="checkbox"/>	<input type="checkbox"/>	<input type="checkbox"/>
Etat de la broche de levage et de l'écrou de levage	<input type="checkbox"/>	<input type="checkbox"/>	<input type="checkbox"/>
Etat du témoin d'usure de l'écrou de levage	<input type="checkbox"/>	<input type="checkbox"/>	<input type="checkbox"/>
Etat du blocage de la baguette de retenue	<input type="checkbox"/>	<input type="checkbox"/>	<input type="checkbox"/>
Opt. Contrôle du cran par l'orifice du chariot de levage	<input type="checkbox"/>	<input type="checkbox"/>	<input type="checkbox"/>
Etat du sol en béton (fissures)	<input type="checkbox"/>	<input type="checkbox"/>	<input type="checkbox"/>
Etat des câbles électriques.....	<input type="checkbox"/>	<input type="checkbox"/>	<input type="checkbox"/>
Essai fonctionnel de la plateforme	<input type="checkbox"/>	<input type="checkbox"/>	<input type="checkbox"/>
de levage avec véhicule				
Etat fonctionnel des « Arrêts supérieur et inférieur »	<input type="checkbox"/>	<input type="checkbox"/>	<input type="checkbox"/>
Fonctionnement de la surveillance de synchronisation.. ..	<input type="checkbox"/>	<input type="checkbox"/>	<input type="checkbox"/>
Stabilité de la plateforme de levage.....	<input type="checkbox"/>	<input type="checkbox"/>	<input type="checkbox"/>
Etat général de la plateforme de levage	<input type="checkbox"/>	<input type="checkbox"/>	<input type="checkbox"/>

(Cocher les points conformes, cocher en plus la case correspondante si une révision est nécessaire !)

Contrôle de sécurité réalisé le :

Réalisé par la société :

Nom, adresse du spécialiste :

- Résultat du contrôle :
- Poursuite de l'exploitation risquée, une révision est nécessaire
 - Poursuite de l'exploitation possible, éliminer les défaillances
 - Pas de défaillances, poursuite de l'exploitation sans restrictions

.....
Signature du spécialiste

.....
Signature de l'exploitant

En cas de besoin d'élimination de défaillances

Défaillances éliminées le :

.....
Signature de l'exploitant

(Utiliser un formulaire nouveau pour la révision !)

Contrôle de sécurité récurrent et maintenance

 Compléter et conserver dans le carnet de contrôle

Numéro de série : _____

Etape de contrôle	Conforme	Non conforme ou absent	Vérification	Remarque
Plaque signalétique	<input type="checkbox"/>	<input type="checkbox"/>	<input type="checkbox"/>
Notice d'emploi abrégée apposée sur la colonne	<input type="checkbox"/>	<input type="checkbox"/>	<input type="checkbox"/>
Indication de la capacité de levage	<input type="checkbox"/>	<input type="checkbox"/>	<input type="checkbox"/>
sur la plateforme de levage				
Manuel d'exploitation détaillé.....	<input type="checkbox"/>	<input type="checkbox"/>	<input type="checkbox"/>
Etat, fonctionnement de l'inverseur.....	<input type="checkbox"/>	<input type="checkbox"/>	<input type="checkbox"/>
Identification « Lever / Abaisser ».....	<input type="checkbox"/>	<input type="checkbox"/>	<input type="checkbox"/>
Identification « Bouton CE-Stop ».....	<input type="checkbox"/>	<input type="checkbox"/>	<input type="checkbox"/>
Etat, vitre de l'affichage à DEL	<input type="checkbox"/>	<input type="checkbox"/>	<input type="checkbox"/>
Sectionneur principal cadenassable sur site.....	<input type="checkbox"/>	<input type="checkbox"/>	<input type="checkbox"/>
Sécurisation de la plaque de support (non amovible).....	<input type="checkbox"/>	<input type="checkbox"/>	<input type="checkbox"/>
Etat des plateaux porteur en caoutchouc	<input type="checkbox"/>	<input type="checkbox"/>	<input type="checkbox"/>
Blocage des axes de bras porteurs	<input type="checkbox"/>	<input type="checkbox"/>	<input type="checkbox"/>
Etat, fonctionnement de la goupille à ressort	<input type="checkbox"/>	<input type="checkbox"/>	<input type="checkbox"/>
du plateau porteur				
Etat, fonctionnement du dispositif	<input type="checkbox"/>	<input type="checkbox"/>	<input type="checkbox"/>
d'écartement de pied (option)				
Fonctionnement du	<input type="checkbox"/>	<input type="checkbox"/>	<input type="checkbox"/>
CE-Stop + signal d'avertissement (option)				
Etat des éléments coulissants du chariot de levage	<input type="checkbox"/>	<input type="checkbox"/>	<input type="checkbox"/>
Etat du palier DU du guidage de broche inférieur	<input type="checkbox"/>	<input type="checkbox"/>	<input type="checkbox"/>
Etat de la peinture	<input type="checkbox"/>	<input type="checkbox"/>	<input type="checkbox"/>
Structure porteuse (déformations, fissures)	<input type="checkbox"/>	<input type="checkbox"/>	<input type="checkbox"/>
Couple de serrage des vis de fixation	<input type="checkbox"/>	<input type="checkbox"/>	<input type="checkbox"/>
Couple de serrage des chevilles de fixation	<input type="checkbox"/>	<input type="checkbox"/>	<input type="checkbox"/>
Etat de la courroie Polyflex.....	<input type="checkbox"/>	<input type="checkbox"/>	<input type="checkbox"/>
Etat, fonctionnement du centrage de broche	<input type="checkbox"/>	<input type="checkbox"/>	<input type="checkbox"/>
Etat, fonctionnement du blocage de bras porteur	<input type="checkbox"/>	<input type="checkbox"/>	<input type="checkbox"/>
Etat, fonctionnement du décalage de bras porteur	<input type="checkbox"/>	<input type="checkbox"/>	<input type="checkbox"/>
Etat, tôle de blocage sur MINI-MAX	<input type="checkbox"/>	<input type="checkbox"/>	<input type="checkbox"/>
Etat, fonctionnement des bras porteurs MINI-MAX.....	<input type="checkbox"/>	<input type="checkbox"/>	<input type="checkbox"/>
Etat de la traverse et des tubes montants de câbles	<input type="checkbox"/>	<input type="checkbox"/>	<input type="checkbox"/>
Etat des carters	<input type="checkbox"/>	<input type="checkbox"/>	<input type="checkbox"/>
Etat de la broche de levage et de l'écrou de levage	<input type="checkbox"/>	<input type="checkbox"/>	<input type="checkbox"/>
Etat du témoin d'usure de l'écrou de levage	<input type="checkbox"/>	<input type="checkbox"/>	<input type="checkbox"/>
Etat du blocage de la baguette de retenue	<input type="checkbox"/>	<input type="checkbox"/>	<input type="checkbox"/>
Opt. Contrôle du cran par l'orifice du chariot de levage	<input type="checkbox"/>	<input type="checkbox"/>	<input type="checkbox"/>
Etat du sol en béton (fissures)	<input type="checkbox"/>	<input type="checkbox"/>	<input type="checkbox"/>
Etat des câbles électriques.....	<input type="checkbox"/>	<input type="checkbox"/>	<input type="checkbox"/>
Essai fonctionnel de la plateforme	<input type="checkbox"/>	<input type="checkbox"/>	<input type="checkbox"/>
de levage avec véhicule				
Etat fonctionnel des « Arrêts supérieur et inférieur »	<input type="checkbox"/>	<input type="checkbox"/>	<input type="checkbox"/>
Fonctionnement de la surveillance de synchronisation.. ..	<input type="checkbox"/>	<input type="checkbox"/>	<input type="checkbox"/>
Stabilité de la plateforme de levage.....	<input type="checkbox"/>	<input type="checkbox"/>	<input type="checkbox"/>
Etat général de la plateforme de levage	<input type="checkbox"/>	<input type="checkbox"/>	<input type="checkbox"/>

(Cocher les points conformes, cocher en plus la case correspondante si une révision est nécessaire !)

Contrôle de sécurité réalisé le :

Réalisé par la société :

Nom, adresse du spécialiste :

- Résultat du contrôle :
- Poursuite de l'exploitation risquée, une révision est nécessaire
 - Poursuite de l'exploitation possible, éliminer les défaillances
 - Pas de défaillances, poursuite de l'exploitation sans restrictions

.....
Signature du spécialiste

.....
Signature de l'exploitant

En cas de besoin d'élimination de défaillances

Défaillances éliminées le :

.....
Signature de l'exploitant

(Utiliser un formulaire nouveau pour la révision !)

Contrôle de sécurité récurrent et maintenance

 Compléter et conserver dans le carnet de contrôle

Numéro de série : _____

Etape de contrôle	Conforme	Non conforme ou absent	Vérification	Remarque
Plaque signalétique	<input type="checkbox"/>	<input type="checkbox"/>	<input type="checkbox"/>
Notice d'emploi abrégée apposée sur la colonne	<input type="checkbox"/>	<input type="checkbox"/>	<input type="checkbox"/>
Indication de la capacité de levage	<input type="checkbox"/>	<input type="checkbox"/>	<input type="checkbox"/>
sur la plateforme de levage				
Manuel d'exploitation détaillé.....	<input type="checkbox"/>	<input type="checkbox"/>	<input type="checkbox"/>
Etat, fonctionnement de l'inverseur.....	<input type="checkbox"/>	<input type="checkbox"/>	<input type="checkbox"/>
Identification « Lever / Abaisser ».....	<input type="checkbox"/>	<input type="checkbox"/>	<input type="checkbox"/>
Identification « Bouton CE-Stop ».....	<input type="checkbox"/>	<input type="checkbox"/>	<input type="checkbox"/>
Etat, vitre de l'affichage à DEL	<input type="checkbox"/>	<input type="checkbox"/>	<input type="checkbox"/>
Sectionneur principal cadenassable sur site.....	<input type="checkbox"/>	<input type="checkbox"/>	<input type="checkbox"/>
Sécurisation de la plaque de support (non amovible).....	<input type="checkbox"/>	<input type="checkbox"/>	<input type="checkbox"/>
Etat des plateaux porteur en caoutchouc	<input type="checkbox"/>	<input type="checkbox"/>	<input type="checkbox"/>
Blocage des axes de bras porteurs	<input type="checkbox"/>	<input type="checkbox"/>	<input type="checkbox"/>
Etat, fonctionnement de la goupille à ressort	<input type="checkbox"/>	<input type="checkbox"/>	<input type="checkbox"/>
du plateau porteur				
Etat, fonctionnement du dispositif	<input type="checkbox"/>	<input type="checkbox"/>	<input type="checkbox"/>
d'écartement de pied (option)				
Fonctionnement du	<input type="checkbox"/>	<input type="checkbox"/>	<input type="checkbox"/>
CE-Stop + signal d'avertissement (option)				
Etat des éléments coulissants du chariot de levage .	<input type="checkbox"/>	<input type="checkbox"/>	<input type="checkbox"/>
Etat du palier DU du guidage de broche inférieur	<input type="checkbox"/>	<input type="checkbox"/>	<input type="checkbox"/>
Etat de la peinture	<input type="checkbox"/>	<input type="checkbox"/>	<input type="checkbox"/>
Structure porteuse (déformations, fissures)	<input type="checkbox"/>	<input type="checkbox"/>	<input type="checkbox"/>
Couple de serrage des vis de fixation	<input type="checkbox"/>	<input type="checkbox"/>	<input type="checkbox"/>
Couple de serrage des chevilles de fixation	<input type="checkbox"/>	<input type="checkbox"/>	<input type="checkbox"/>
Etat de la courroie Polyflex.....	<input type="checkbox"/>	<input type="checkbox"/>	<input type="checkbox"/>
Etat, fonctionnement du centrage de broche	<input type="checkbox"/>	<input type="checkbox"/>	<input type="checkbox"/>
Etat, fonctionnement du blocage de bras porteur	<input type="checkbox"/>	<input type="checkbox"/>	<input type="checkbox"/>
Etat, fonctionnement du décalage de bras porteur ...	<input type="checkbox"/>	<input type="checkbox"/>	<input type="checkbox"/>
Etat, tôle de blocage sur MINI-MAX	<input type="checkbox"/>	<input type="checkbox"/>	<input type="checkbox"/>
Etat, fonctionnement des bras porteurs MINI-MAX...	<input type="checkbox"/>	<input type="checkbox"/>	<input type="checkbox"/>
Etat de la traverse et des tubes montants de câbles	<input type="checkbox"/>	<input type="checkbox"/>	<input type="checkbox"/>
Etat des carters	<input type="checkbox"/>	<input type="checkbox"/>	<input type="checkbox"/>
Etat de la broche de levage et de l'écrou de levage	<input type="checkbox"/>	<input type="checkbox"/>	<input type="checkbox"/>
Etat du témoin d'usure de l'écrou de levage	<input type="checkbox"/>	<input type="checkbox"/>	<input type="checkbox"/>
Etat du blocage de la bague de retenue	<input type="checkbox"/>	<input type="checkbox"/>	<input type="checkbox"/>
Opt. Contrôle du cran par l'orifice du chariot de levage .	<input type="checkbox"/>	<input type="checkbox"/>	<input type="checkbox"/>
Etat du sol en béton (fissures)	<input type="checkbox"/>	<input type="checkbox"/>	<input type="checkbox"/>
Etat des câbles électriques.....	<input type="checkbox"/>	<input type="checkbox"/>	<input type="checkbox"/>
Essai fonctionnel de la plateforme	<input type="checkbox"/>	<input type="checkbox"/>	<input type="checkbox"/>
de levage avec véhicule				
Etat fonctionnel des « Arrêts supérieur et inférieur »	<input type="checkbox"/>	<input type="checkbox"/>	<input type="checkbox"/>
Fonctionnement de la surveillance de synchronisation..	<input type="checkbox"/>	<input type="checkbox"/>	<input type="checkbox"/>
Stabilité de la plateforme de levage.....	<input type="checkbox"/>	<input type="checkbox"/>	<input type="checkbox"/>
Etat général de la plateforme de levage	<input type="checkbox"/>	<input type="checkbox"/>	<input type="checkbox"/>

(Cocher les points conformes, cocher en plus la case correspondante si une révision est nécessaire !

Contrôle de sécurité réalisé le :

Réalisé par la société :

Nom, adresse du spécialiste :

- Résultat du contrôle :
- Poursuite de l'exploitation risquée, une révision est nécessaire
 - Poursuite de l'exploitation possible, éliminer les défaillances
 - Pas de défaillances, poursuite de l'exploitation sans restrictions

.....
Signature du spécialiste

.....
Signature de l'exploitant

En cas de besoin d'élimination de défaillances

Défaillances éliminées le :

.....
Signature de l'exploitant

(Utiliser un formulaire nouveau pour la révision !)

Contrôle de sécurité exceptionnel

 Compléter et conserver dans le carnet de contrôle

Numéro de série : _____

Etape de contrôle	Conforme	Non conforme ou absent	Vérification	Remarque
Plaque signalétique	<input type="checkbox"/>	<input type="checkbox"/>	<input type="checkbox"/>
Notice d'emploi abrégée apposée sur la colonne	<input type="checkbox"/>	<input type="checkbox"/>	<input type="checkbox"/>
Indication de la capacité de levage	<input type="checkbox"/>	<input type="checkbox"/>	<input type="checkbox"/>
sur la plateforme de levage				
Manuel d'exploitation détaillé.....	<input type="checkbox"/>	<input type="checkbox"/>	<input type="checkbox"/>
Etat, fonctionnement de l'inverseur.....	<input type="checkbox"/>	<input type="checkbox"/>	<input type="checkbox"/>
Identification « Lever / Abaisser ».....	<input type="checkbox"/>	<input type="checkbox"/>	<input type="checkbox"/>
Identification « Bouton CE-Stop ».....	<input type="checkbox"/>	<input type="checkbox"/>	<input type="checkbox"/>
Etat, vitre de l'affichage à DEL	<input type="checkbox"/>	<input type="checkbox"/>	<input type="checkbox"/>
Sectionneur principal cadenassable sur site.....	<input type="checkbox"/>	<input type="checkbox"/>	<input type="checkbox"/>
Sécurisation de la plaque de support (non amovible).....	<input type="checkbox"/>	<input type="checkbox"/>	<input type="checkbox"/>
Etat des plateaux porteur en caoutchouc	<input type="checkbox"/>	<input type="checkbox"/>	<input type="checkbox"/>
Blocage des axes de bras porteurs	<input type="checkbox"/>	<input type="checkbox"/>	<input type="checkbox"/>
Etat, fonctionnement de la goupille à ressort	<input type="checkbox"/>	<input type="checkbox"/>	<input type="checkbox"/>
du plateau porteur				
Etat, fonctionnement du dispositif	<input type="checkbox"/>	<input type="checkbox"/>	<input type="checkbox"/>
d'écartement de pied (option)				
Fonctionnement du	<input type="checkbox"/>	<input type="checkbox"/>	<input type="checkbox"/>
CE-Stop + signal d'avertissement (option)				
Etat des éléments coulissants du chariot de levage	<input type="checkbox"/>	<input type="checkbox"/>	<input type="checkbox"/>
Etat du palier DU du guidage de broche inférieur	<input type="checkbox"/>	<input type="checkbox"/>	<input type="checkbox"/>
Etat de la peinture	<input type="checkbox"/>	<input type="checkbox"/>	<input type="checkbox"/>
Structure porteuse (déformations, fissures)	<input type="checkbox"/>	<input type="checkbox"/>	<input type="checkbox"/>
Couple de serrage des vis de fixation	<input type="checkbox"/>	<input type="checkbox"/>	<input type="checkbox"/>
Couple de serrage des chevilles de fixation	<input type="checkbox"/>	<input type="checkbox"/>	<input type="checkbox"/>
Etat de la courroie Polyflex.....	<input type="checkbox"/>	<input type="checkbox"/>	<input type="checkbox"/>
Etat, fonctionnement du centrage de broche	<input type="checkbox"/>	<input type="checkbox"/>	<input type="checkbox"/>
Etat, fonctionnement du blocage de bras porteur	<input type="checkbox"/>	<input type="checkbox"/>	<input type="checkbox"/>
Etat, fonctionnement du décalage de bras porteur	<input type="checkbox"/>	<input type="checkbox"/>	<input type="checkbox"/>
Etat, tôle de blocage sur MINI-MAX	<input type="checkbox"/>	<input type="checkbox"/>	<input type="checkbox"/>
Etat, fonctionnement des bras porteurs MINI-MAX.....	<input type="checkbox"/>	<input type="checkbox"/>	<input type="checkbox"/>
Etat de la traverse et des tubes montants de câbles	<input type="checkbox"/>	<input type="checkbox"/>	<input type="checkbox"/>
Etat des carters	<input type="checkbox"/>	<input type="checkbox"/>	<input type="checkbox"/>
Etat de la broche de levage et de l'écrou de levage	<input type="checkbox"/>	<input type="checkbox"/>	<input type="checkbox"/>
Etat du témoin d'usure de l'écrou de levage	<input type="checkbox"/>	<input type="checkbox"/>	<input type="checkbox"/>
Etat du blocage de la baguette de retenue	<input type="checkbox"/>	<input type="checkbox"/>	<input type="checkbox"/>
Opt. Contrôle du cran par l'orifice du chariot de levage	<input type="checkbox"/>	<input type="checkbox"/>	<input type="checkbox"/>
Etat du sol en béton (fissures)	<input type="checkbox"/>	<input type="checkbox"/>	<input type="checkbox"/>
Etat des câbles électriques.....	<input type="checkbox"/>	<input type="checkbox"/>	<input type="checkbox"/>
Essai fonctionnel de la plateforme	<input type="checkbox"/>	<input type="checkbox"/>	<input type="checkbox"/>
de levage avec véhicule				
Etat fonctionnel des « Arrêts supérieur et inférieur »	<input type="checkbox"/>	<input type="checkbox"/>	<input type="checkbox"/>
Fonctionnement de la surveillance de synchronisation.. ..	<input type="checkbox"/>	<input type="checkbox"/>	<input type="checkbox"/>
Stabilité de la plateforme de levage.....	<input type="checkbox"/>	<input type="checkbox"/>	<input type="checkbox"/>
Etat général de la plateforme de levage	<input type="checkbox"/>	<input type="checkbox"/>	<input type="checkbox"/>

(Cocher les points conformes, cocher en plus la case correspondante si une révision est nécessaire !

Contrôle de sécurité réalisé le :

Réalisé par la société :

Nom, adresse du spécialiste :

- Résultat du contrôle :
- Poursuite de l'exploitation risquée, une révision est nécessaire
 - Poursuite de l'exploitation possible, éliminer les défaillances
 - Pas de défaillances, poursuite de l'exploitation sans restrictions

.....
Signature du spécialiste

.....
Signature de l'exploitant

En cas de besoin d'élimination de défaillances

Défaillances éliminées le :

.....
Signature de l'exploitant

(Utiliser un formulaire nouveau pour la révision !)

Nussbaum

Otto Nußbaum GmbH & Co.KG • Service clients • Korker Str. 24 • D 77694 Kehl-Bodersweier
www.nussbaum-group.de • email : service@nussbaum-group.de

Ligne d'appels de service Allemagne : 0800 5 288 911

Ligne d'appels de service Internationale : +49 180 15 288 911

20110015 SMART LIFT 2.30 SL-2.35 SL-2.40 SL - HYMAX S 3000-3500-4000 OPI | FR | 13.04.2016 | 16-04